

NMK NYTT

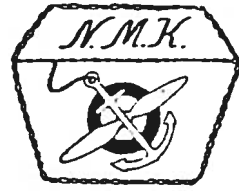

Redaktör:
Gösta Leijon

Nyköpings Modellklubb

Oktober 1985
Nr 3, årgång 12

Tidskrift för trepunktslandningar, labor bris och lösa boliner.

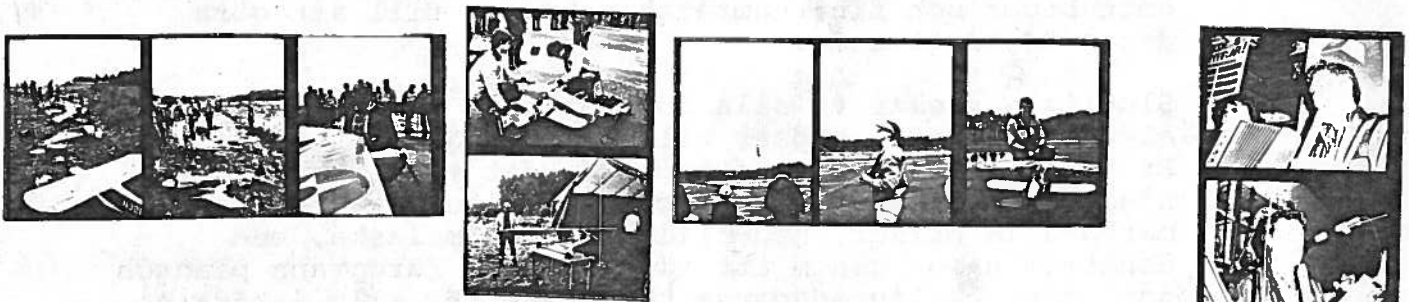

Specialnummer

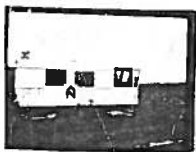

SKALA-SM

1985

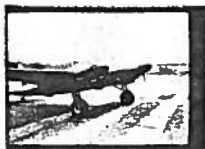

2

KÄRE LÄSARE!

NMK-Nytt distribueras i vanliga fall bara till medlemmar i Nyköpings Modellklubb.

Men detta specialnummer skickas också till tävlande, prisdonatorer och domare i Skala-SM 1985, som vi arrangerade tillsammans med Norrköpings Radioflygklubb den 14 och 15 september.

Det gör vi för att tacka er alla för att ni bidrog till att göra tävlingen till ett alltigenom lyckat evenemang, trots det tidvis dåliga vädret.

Vi tackar domarna med Carl Gustaf Ahremark, Gösta O`Konor och Jan Levenstam i spetsen för ert rättrådiga och tålmodiga arbete, även när regnet kröp in under rockkragen. Ni är i sanning beundransvärda och en stor tillgång för svenskt skalaflyg.

Vi tackar också alla deltagare, som med välbyggda flygplan, eleganta flygningar och - inte minst - med gott humör och fint kamratskap bidrog till att göra detta SM så givande.

Slutligen tackar vi alla donatorer av priser och av eleganta Snoddas-kepsar till funktionärerna (SAAB!). Er generositet gjorde att prisbordet verkligen blev något att minnas! Vi har försökt belöna er genom att märka alla priser, ned till minsta limflaska, med donators namn, genom att rita en stor färggrann plansch som under tävlingsdagarna berättade för alla åskådare om er frikostighet, och slutligen genom att ge er alla var sin halvsidesannons i detta bild- och textreportage från tävlingarna.

Tack allesammans, och väl mött igen i Nyköping!



Calinge Lindberg,
ordförande i
Nyköpings Modellklubb



Gösta Leijon,
redaktör för NMK-Nytt

SKALA SM 1985

Och det var morgon den första dagen...

... och deltagarna samlades för att lyssna till Calinge Lindbergs briefing. Vädret var småmulet, och utsikterna för de närmaste två dyggen var väl inte så alldeles lysande. Men det bläste i alla fall inte särskilt hårt...

Det var ca 30 år sedan sist.

Sedan Nyköpings Modellklubb arrangerade ett svenskt mästerskap, alltså. Minnesgoda äldre medlemmar i klubben erinrar sig att

- ... den gången gällde det inte skala utan "vanligt" radioflyg med enkanalare. Man var glad om man kunde hålla planet i luften och styra någotsånär åt det håll man ville. Tanken på extrema skalaplan låg långt borta;
- ... vanligaste radion var Telepilot, "matboxen" kallad;
- ... vann gjorde Berglund, som tillverkade Telepilot;
- ... tävlingen hölls på F11, där deltagarna också bodde;
- ... Rolf Dilot var med, konstruktören av Vagabond, som sedan såldes som byggsats av Truedsson i Malmö;
- ... Första dagen regnade bort (det finns paralleller.)





Far och son Levenstam, Jan och Rikard, är alltid välsedda och sevärda gäster på svenska skalatävlingar. I år har de båda nya modeller, Klemm 35 resp. Colibri. Snygga byggen, säkra flygningar.

Tommy Christiansson från Gripen gillar gult - förr hade han en gul Tiger Moth, nu en minst lika snygg J-3 Cub. Klippangänget är alltid prydliga och lättidentifierade i sina gula jackor.

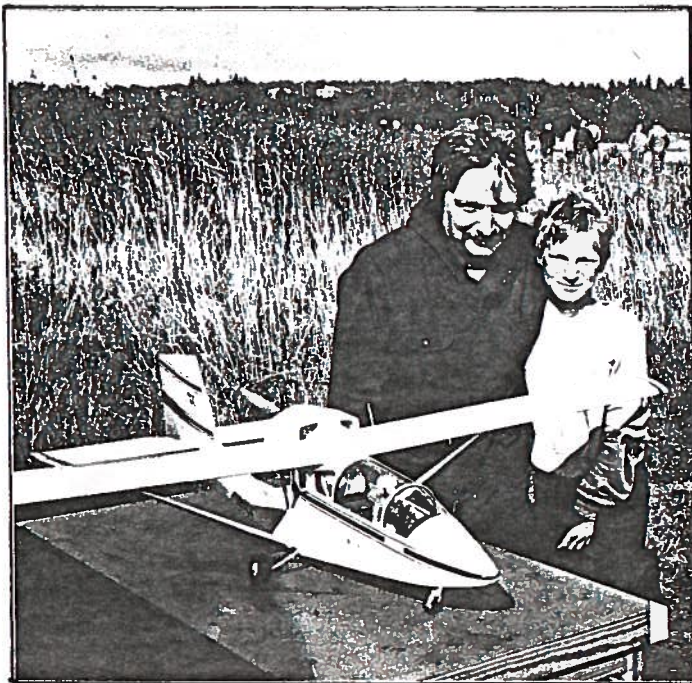
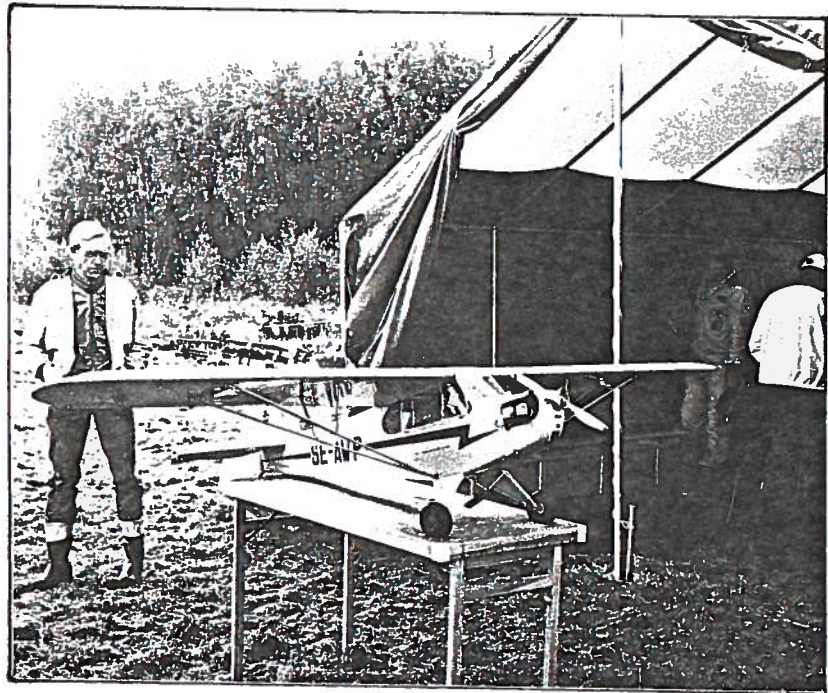

Björn Eriksson från Nyköping med det bästa han gjort: Robert och VLA Sparrow.



Tomas Leijons Boeing P-26 flög fort och bra på Barkarby i år. Sedan satte Tomas in snygga skalacylindrar, och nu flög den segt igen. Knäckte ett ställ i landningen. Aldrig får man vara riktigt glad!

GÖT - HOBBY

-har det mesta - från de flesta...

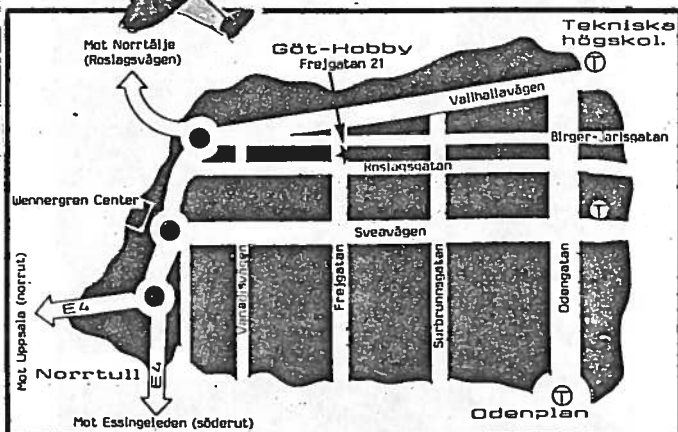
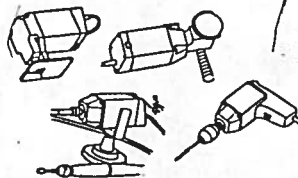
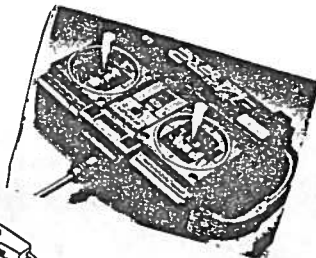
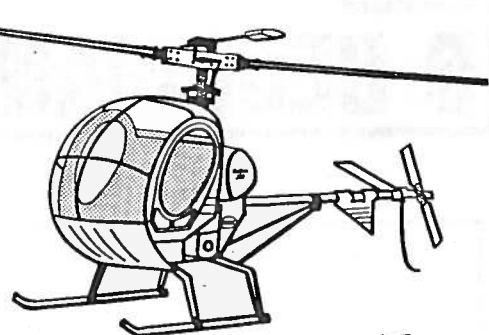
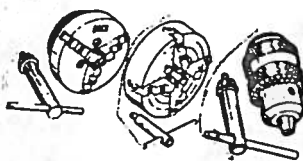
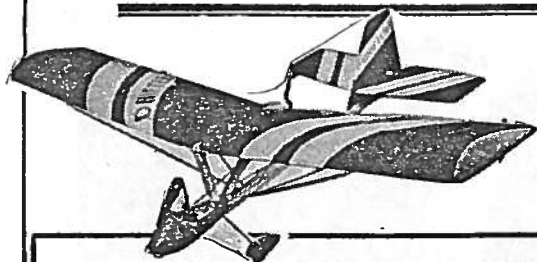

Frejgatan 21, 11349 STOCKHOLM, Telefon 08-15 68 63
Hörs oas gäller: VISA-MASTER CHARGE-KÖPKORT-SPARB.KORT-FINAX

DETTA BEHÖVER INTE HÄNDA...
-I VÅR KATALOG 1985
HITTAR DU BRA GREJER
SOM FUNGERAR...
KATALOGPRIS 30:- VID
LIKVID PÅ PG.
4321823-9



SANWA CONQUEST

NYHET!

FM6

Ger Dig bl.a.

- Förlängningskabel, extra servoskivor
- Utslagsbegränsning på höjd/skev
- 3 st. SM-394 servon (3kg)
- Ladduttag (klar för ack.)
- Closed-Gimbal spakar
- Justerbar spaklängd
- Fäste för nackrem
- Servoreversering
- Svensk instruktion

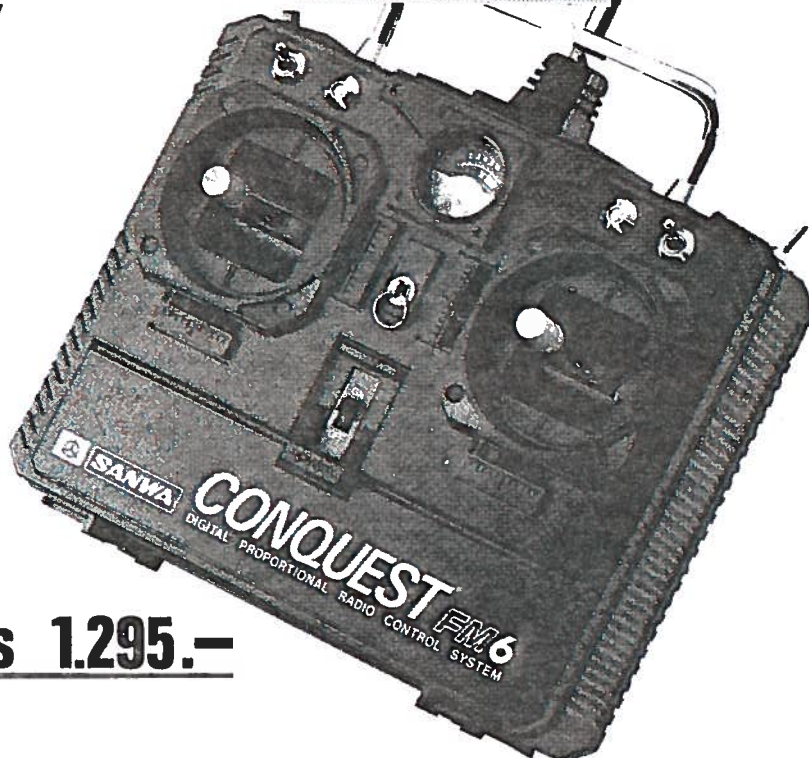

Ca. pris 1.295.-

FINNS HOS DIN HANDLARE !

Generalagent:

B BECKMAN & Co AB

Box 136 162 12 Vällingby Tel. 08-87 30 30





Lars-Bertil Björkegren från Nybro gjorde fin propaganda för skala-flyghobbyn med sin Dave Platt Spitfire med en Super Tigre 25 i nosen.

Den var mycket snygg att se på och fick hyfsade skalapoäng.

Men vad som verkligen förtjuste åskådare och konkurrenter var flygningen. Snabb, säker, exakt, med lagom stora svängar. Och slutligen en snygg landning med utfällda flaps, som nästan fick speakern Lars Strömberg att falla i gråt av lycka...

För sin första flygning fick Lars-Bertil 388 poäng, det högsta betyg som utdelades i populärskalaklassen. Totalt blev det en andraplacing, när skalabedömning och två flygningar räknats samman.

ALLT OM hobby

Tidskrift för teknisk kultur, veteranhobby och modellbygge

Omspänner allt flyg från bygge av skalamodeller till stora flygplan

Modellflyg

Flyghistoria

Finns där tidningar säljs

Prenumerera gärna



Böcker om flyg

Allt om Hobby ger även ut böcker om flyg. Just nu har vi:

Björn Karlström Flygplansritningar 1

Första delen omfattar Flygvapnets alla övnings- och skolflygplan i skala 1/50 och 1/72. Dessutom data och några bilder till varje typ. Senare följer böcker med resten av Flygvapnets typer samt civilt flyg.
Capris 77:-

Freddy Stenbom Flyghobby 2

En ny bok om hobbyfolk och deras flygintressen. Bl a modellbygge, modellflyghistoria, alla svenska flygböcker, ultralätta flygplan och hembyggen samt flygsamlare. Arlandagruppen presenteras.
Capris 46:-



Hobbybokhandeln

Specialbutik för flyg- och annan hobbylitteratur.

Här finns alla svenska flygböcker, ett stort sortiment utländska böcker samt antikvarisk hörna.

Adressen är Pipersgatan 25, Stockholm (T-bana Rådhuset). Tel 08-54 84 55.

Öppet: Tis, tors kl 12-18 samt lördag kl 11-14.
Postorderadress: Box 9185, 102 73 Stockholm.

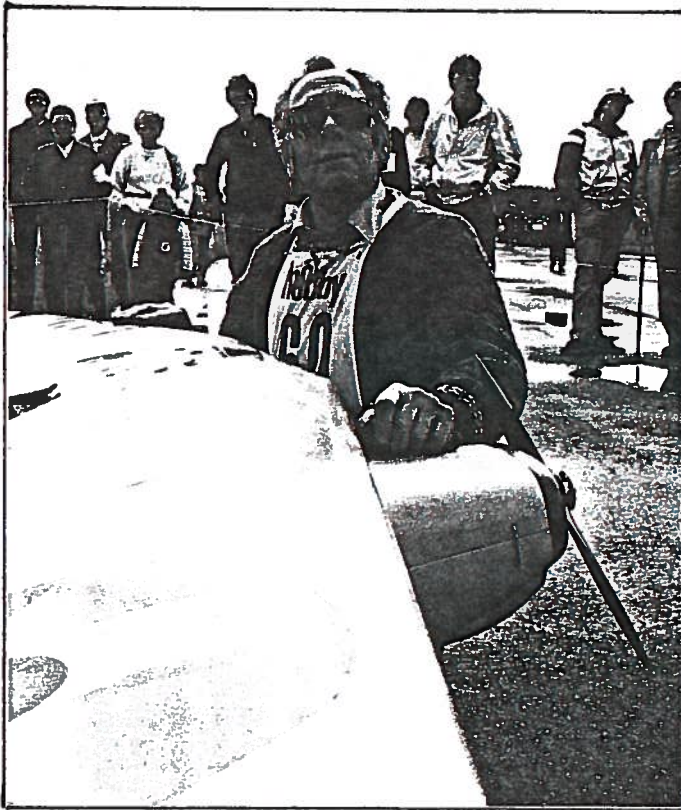

Den här sidan ägnas två
veteraner och stöttepelare
i svenskt skalaflyg.

Till vänster blickar
KARL-EINAR TELL majestätiskt
ut över den enorma
vingytan på hans kvartsskala
Liberty Sport, som nu lufsar
på riktigt bra sedan Karl-Einar
satt in en Quadra 50. Tidigare
hade en Karl-Einar en svagare
motor, som knappt förmådde lyft
bjässen över staketet runt
Barkarbyfältet, vilket fick
publiken där att hålla andan...
Men nu går det fint.

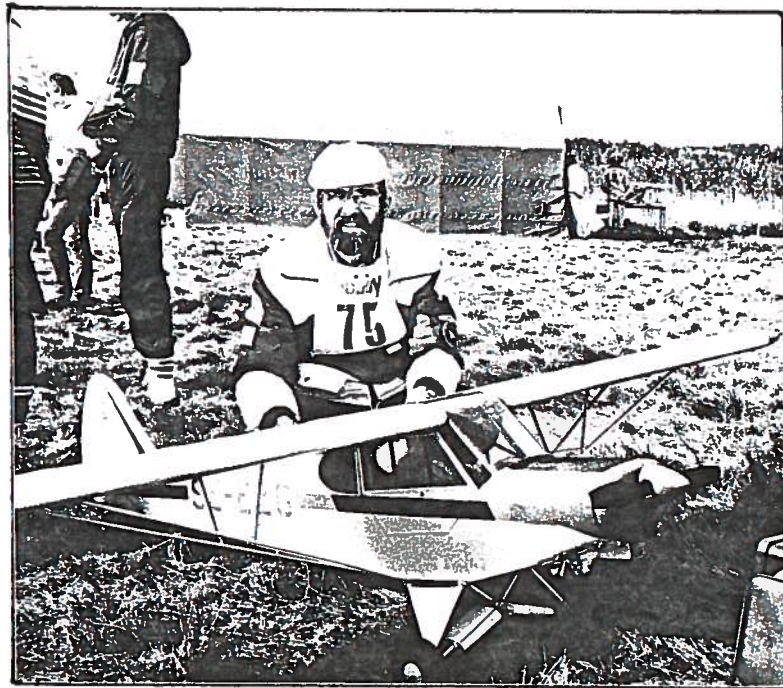

Och här har vi JANNE STERN, som för säkerhets skull
är med i båda de arrangerande klubbarna, Nyköpings
Modellklubb och Norrköpings Radioflygklubb. Janne
är känd för att bygga både snabbt och snyggt. Det
strömmar ut stora välbyggda modeller ur hans verkstad
i en aldrig sinande ström. Specialist på Catalina.

Kvalitet i stor skala

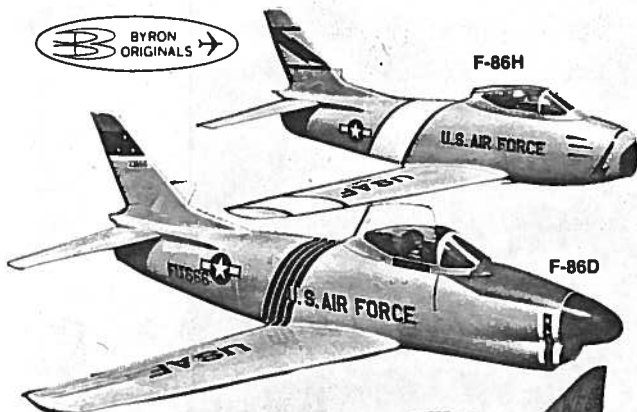

F-86H

F-86D

Jettflyg på Byrons sätt

Byrons "Ducted fan" var en frisk fläkt i radioflygvärlden när den kom. Byron gjorde "jettflygare" av vanliga radioflygare och leder hela utvecklingen. Kom med i ganget du också!

Nya Byron-katalogen får du genom att sätta in 30:- på postgiro 19 76 55-4.



A-4 Skyhawk



Nya F-16

Dessutom finns några få MiG-15 kvar.

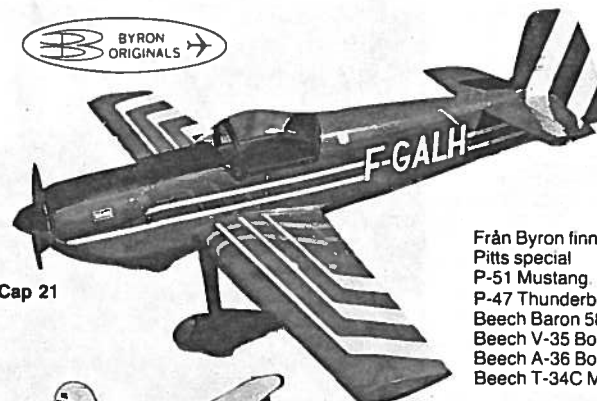

Cap 21

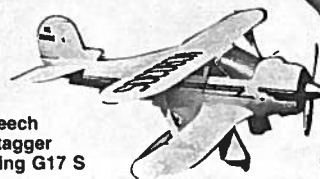

Beech Stagger wing G17 S



Christen Eagle

Skalaflyg på Byrons sätt

Skalarealism både i modell och flygning. Hög teknisk kvalitet tilltalar också radioflygare.

Med en kärra från Byron är du en given publikfavorit.

Hör av dig så får du aktuella priser. Beställ nya Byron-katalogen genom att sätta in 30:- på postgiro 19 76 55-4.

Roffes modellflyg

Upplandsgatan 66
113 44 Stockholm
Tel 08-33 30 44



Vad kan passa bättre än att under en annons för Roffe Örells magnifika Byronmodeller visa just hur en sådan ser ut i verkligheten?

Byggare och flygare är JONAS HAGBERG från Falun och dets.k. Runnmaffian. Jonas har på några år lyckats skaffa sig en markant profil i svenskt skalaflyg. Bland annat genom att alltid tävla skrudad i kavajkostym, vit skjorta och slips. Ska de va så ska de va.

Tyvärr misslyckades Jonas med att få sin F-16 i luften den här gången. I sista startförsöket fällde noshjulet in sig självt under utrullningen. För att glädja publiken fällde då Jonas in resten av hjulen också...

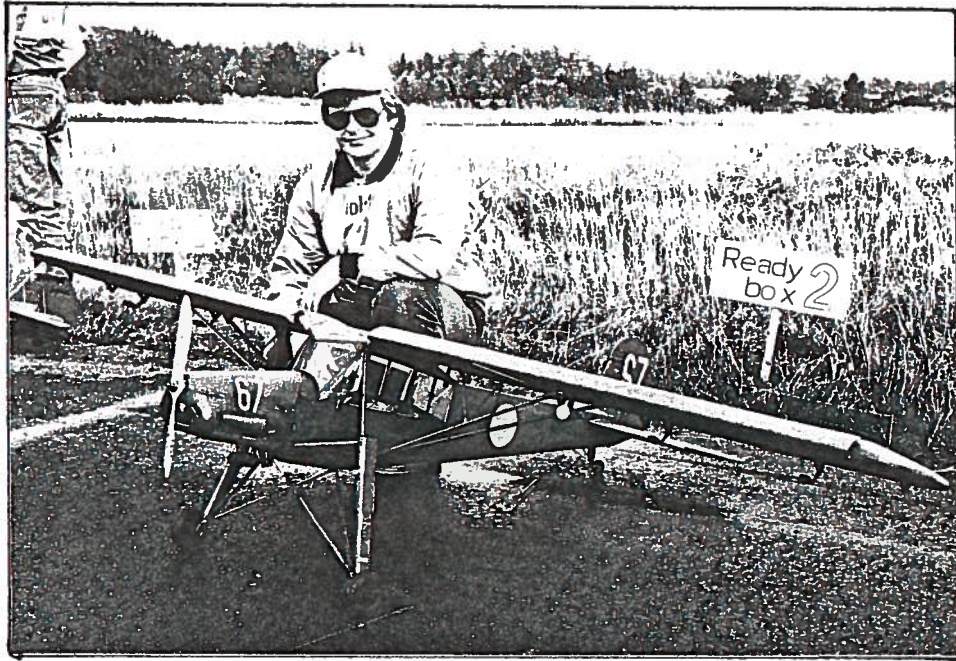

Bengt Källström från Falun flög sin Fieseler Storch förtjänstfullt i museiskalaklassen. En flygplantyp som väcker minnen i Nyköping; på nu avsomnade F11 fanns Storkar som på flygdagar utförde det populära numret med trumpetspel från luften genom öppna storkfönster - i mycket långsam förbiflygning. Vi hyllar Storken och F11 och Bengt genom att stava rätt till Fieseler, vilket sannerligen inte sker ofta i flyg- och hobbytidningar!

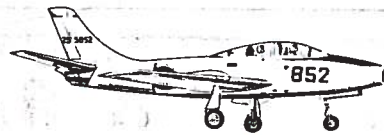
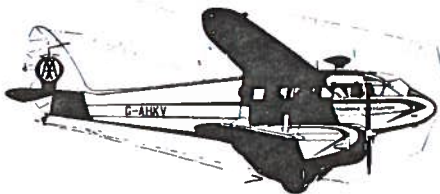

KNEIPPBODEN

Vi har byggsatser, material, motorer, radiostyrningar, tillbehör m m.

Såväl experter som nybörjare, enskilda, föreningar och skolor kan hitta lämpliga grejor.

Du får råd och hjälp vid bygge och flygning.

Vi finns i hörnet av Lokegatan och Lötgatan i Kneippen (vid Kneippens Snabbköp) i Norrköping.

Öppet månd - fred 12 - 18

HB Bagge & Ernqvist
Lokegatan 24
602 36 Norrköping
tel 011/13 36 47

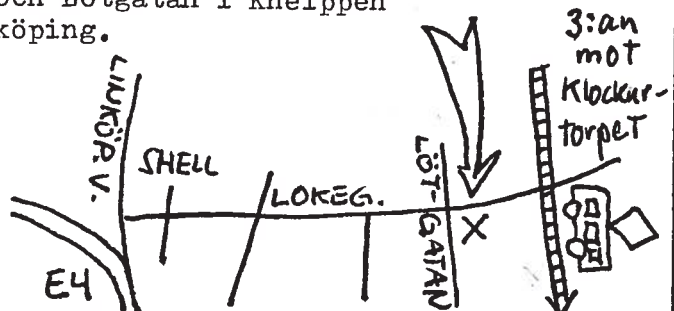



BOSSE GUSTAVSSON från Västerås är en av landets säkraste skalaflygare. På SM gladde han bland annat åskådarna med femdubbla Lomcevakar. Jag grabbade tag i Bosse för en intervju.

- Din Jungmann måste vara extremt lämplig för sådana här avancerade övningar?
- Egentligen inte. Den är svår att starta och landa, eftersom stället är så smalt. Och så är faktiskt skevrodren ganska sega, det är svårt att få precisa rörelser.
- Men det märker man faktiskt inte när du flyger. Vad gillar du tävlingarna, arrangemangen och så?
- Mycket bra. Fast ni kunde ha startat den statistiska bedömningen lite tidigare, för att få mera flyt i det hela.

Era unga funktionärer sköter sig fint, de är lyhörda för de önskemål som vi tävlande har - utan att därför tumma på reglerna.

Och jag är imponerad av er flexibilitet - när vinden vred sig kunde ni snabbt flytta avspärrningarna till nya, förberädda positioner, eftersom starten då måste ske på en ny bana, vinkelrätt mot den första. Sådant tänker inte alla arrangörer på.

Slutar Bosse och kröker spakarna för att vrida till en sexdubbel Lomcevak, om möjligt.

FLYG 1985
 HORISONT

Prenumerera du också!

59:- för resten av året (3 nummer)

Postgiro 35 10 05-4

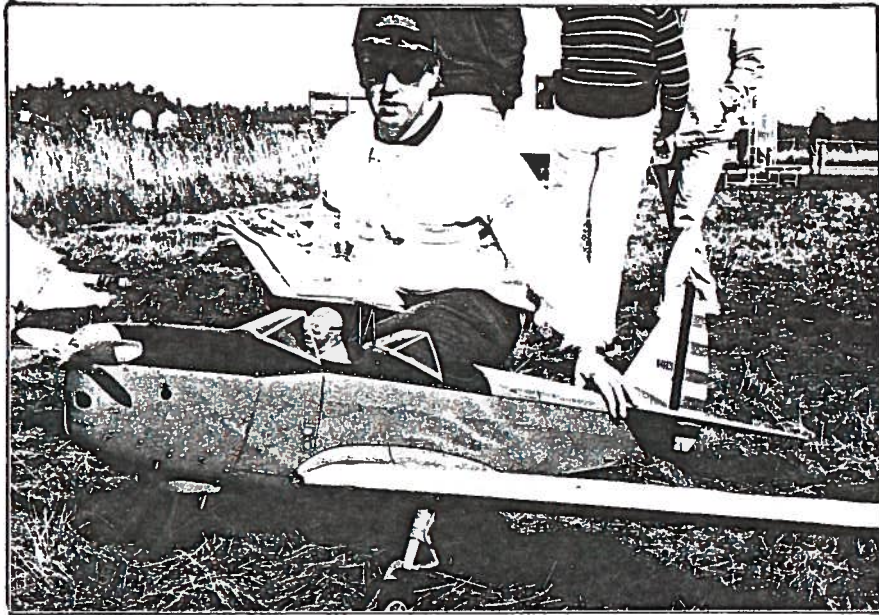

O.S.

FS-120

Marknadens starkaste 20cc. fyrtaktsmotor. Detta är idealmotorn för såväl skala som det nya "turn-around" programmet i F3A. Hög effekt & vridmoment, tyst gång, bränslesnål, tillförlitlig. Försedd med automat-trottel med choke-lock för bästa start- & trottlingsgenskaper, ventilkåpor, kapslade ventilstötstänger etc.
Effekt: 1,9 hk/11 000 v. min.
Vikt: 765 gr.

Ca. pris: 2 175:--

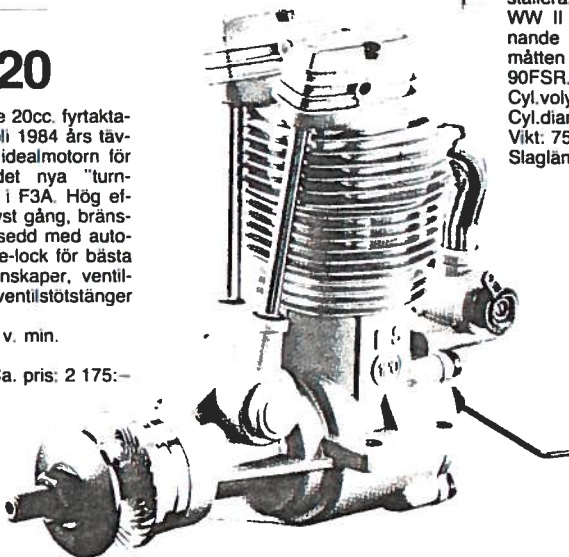

PRESTANDA & KVALITET

MAX 108FSR

Detta är O.S. hittills största sneurleportade tvåtaktsmotor. Max 108FSR har många fördelar jämfört med bensinmotorer i samma styrklass:

Kompaktare, lättare, jämnare gång, mindre vibrationer och lättare att installera. Motorn är idealisk för tex WW II jaktplan i 1/5-skala eller liknande stora modeller. Monteringsmåttan är samma som för Max 90FSR.

Cyl.volym: 17,83 cc.
Cyl.diam.: 29,00 mm.
Vikt: 750 gr.
Slaglängd: 27,00 mm.

Ca. pris: 1 575:--

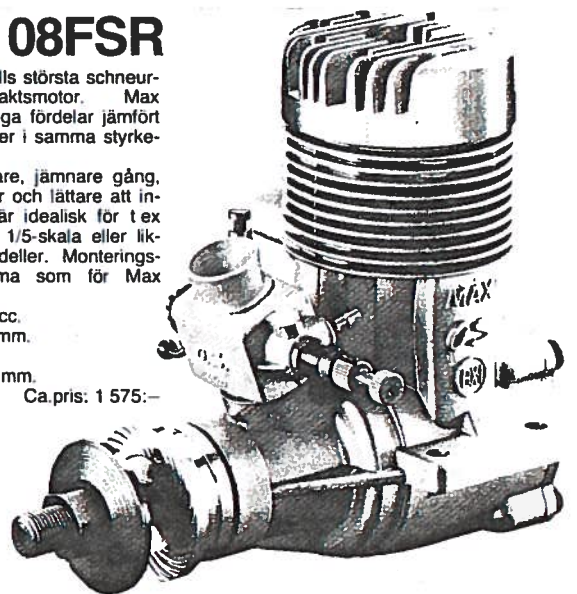

FYRTAKTSTILLBEHÖR



Avgasadapter
Finns till:
FS-61, FS-90
FS-120



Ljuddämpare
Finns till:
FS-61, FS-90
FS-120



Tryckadapter
Med stoppskruv:
För FS40 - FS120
Med gängarfäste:
För FS-61, FS-90
FS-120



Generalagent

MODEL-CRAFT

BOX 2074 • RUNDELSGATAN 16

200 12 MALMÖ • TEL 040/714 35

FINNS I ALLA VÄLSORTERADE HOBBYAFFÄRER



Hör nu, MATS KESSELMARK, om du skulle sluta slå din Bearcatpropeller en stund och berätta vad du tycker om arrangemangen.

- Toppen. Ni håller ju tiderna bland annat, det är man inte bortskämd med.

Och så allt som ni skickade hem före tävlingen. Broschyr över Nyköping och en karta med vägen till fältet inprickad, som stämde perfekt. Sånt har jag aldrig varit med om förut.

- Och inkvarteringen?

- Mycket bra. Här finns ju gott om husvagnsplats och möjlighet att ställa in planet över natten utan att behöva ta isär det. Och tillgång till ström för laddning, och kök och toalett i klubbstugan intill hangaren där vi bor. Precis så skall det vara.

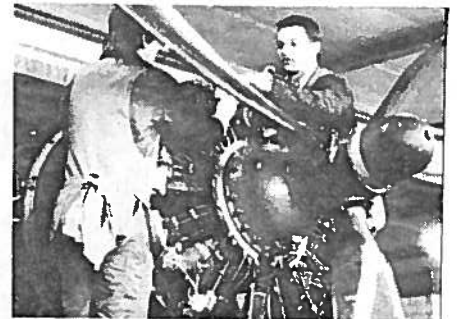
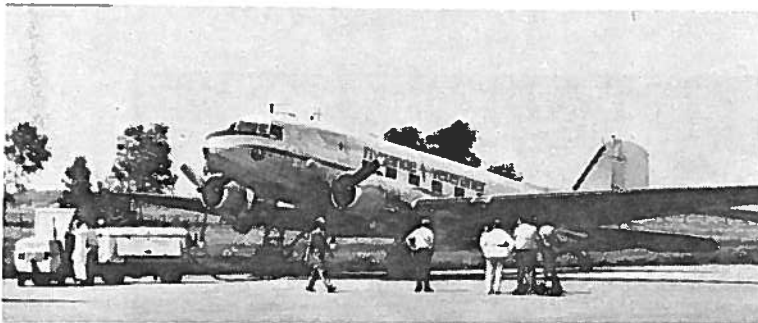

VI FLYGER DC-3! I eget plan. SE-CFP Daisy. Det kan du också göra om du går med i föreningen Flygande Veteraner. Sätt in 100 kr på postgiro 475 85 86-4. Som medlem får du flyga med till självkostnadspris. Och jobba med planet om du vill. I vinter kommer Daisy att stå på Skavsta i hangar!

FLYGANDE VETERANER

OTROLIGT
BILLIGT!

Flygar-jackor i lammskinn

Samma höga kvalitet som i förebilderna från R.A.F. och U.S. Air Force. Exakta kopior.



A

IRVIN
1.995:-



B

1.675:-



C

1.675:-



D

675:-

Alla modeller MADE IN ENGLAND

PILOTS' SHOP Flygplatsinfarten 39, Bromma flygplats
161 69 BROMMA Tel. 08/29 50 00

Jackorna levereras mot pf. Returrätt inom 10 dagar. Returporto betalas av köparen. Frakt tillkommer. Exp.avg. 15:-

Härmed beställes (... st) Flygar-jacka(or)

Namn

Adress

Postadress

Storlek 50 52 54 Modell A B C D

Medl.nr | SPAF

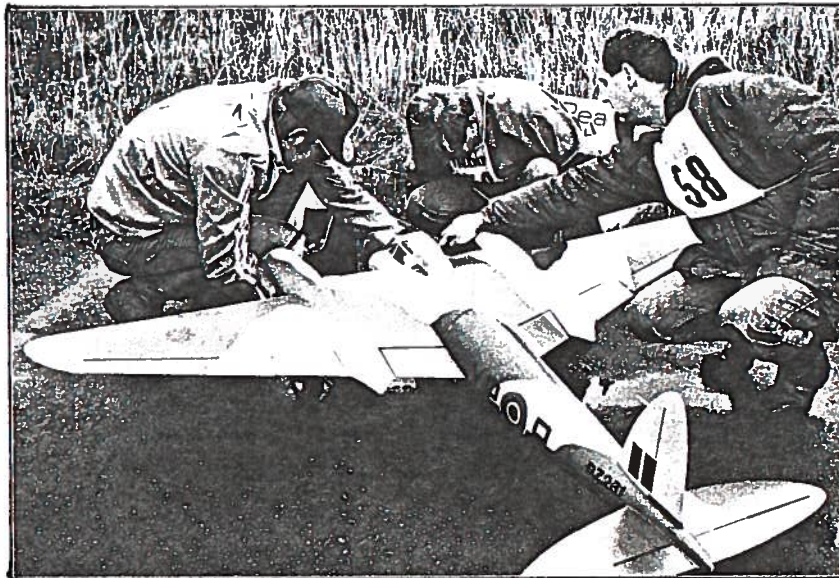

ANDERS BJÖRKMAN (i mitten) fick inte upp sin fina Mosquito i luften på lördagen - kärran tappade ett hjul i starten. Men på söndagen lyckades han - och som han lyckades. Det blev en flygning som vi sent skall glömma. Tyvärr lurade han mig på årets videoavsnitt... Mitt under flygningen anmälde Anders att han skulle göra en extrasväng för att kolla motorerna. Aha, tänkte jag, då svänger han väl runt lite där uppe, och så stängde jag av kameran. Men vad gjorde Anders? Jo, världens dykning och tryckare över fältet för fulla trumpeter... Det hela var över lagom tills jag fått fart på kameran igen. Ajajaj.

Och det blev kvällen den första dagen...

Nyköping är en trivsamt småstad men ingen nöjesmetropol precis. Därför ordnade vi en enkel hangarfest på lördagskvällen. Vi samlade ihop ett antal trädgårdsgrillar och tände dem utanför hangaren, där vi hade dukat med långbord. Deltagarna hade uppmanats ha med sig egna köttbitar och korvar för grillning, och det skedde under glam och stöj. Sedan förtärde vi dessa nysvedda och nykolnade köttvaror inne i hangaren, som med förlov sagt är ganska risig. Men vi visste att svenska skalaflygare är glada och lättroade, så miljön förmådde inte minska festglädjen ett endaste dugg. Bilderna talar för sig själva.

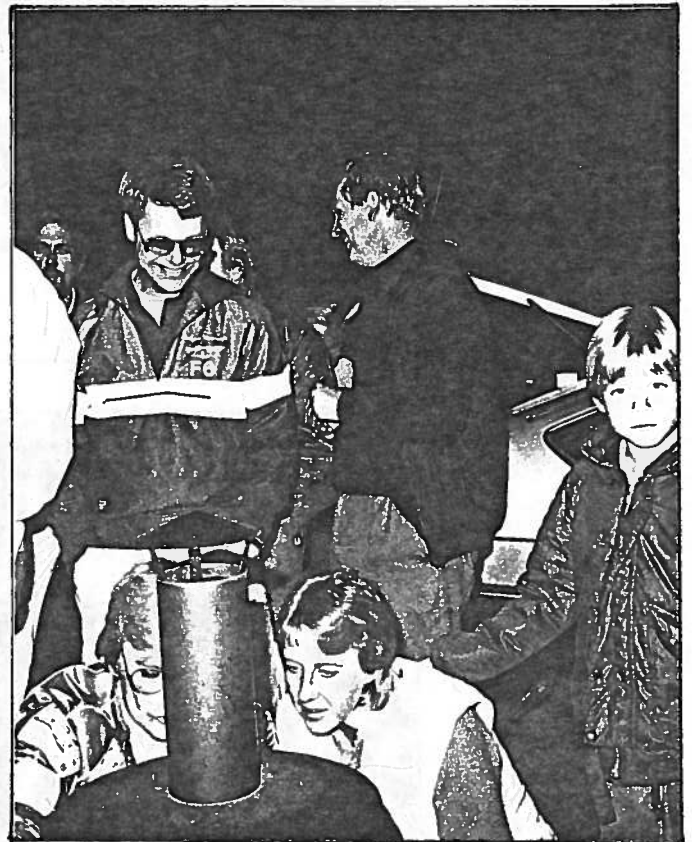
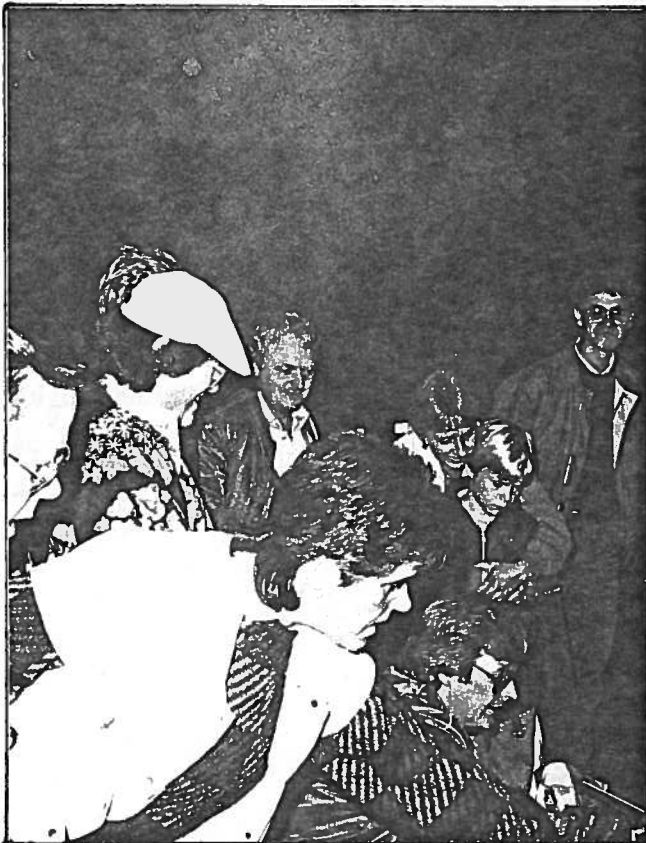

SMFF var representerat av Sven-Åke Larsson, skalalandslagets ledare (t v på bilden ovan).



Tävlingarnas suveräne segerherre i F4C KJELL-ÅKE ELOFSSON (vänstra bilden) hejar på mästergrillarna, bland andra Bengt Källström och Stig Bergström och en ung man som ser ut tänka "Ska dom här tokfransarna verkligen kaka bränd korv?".

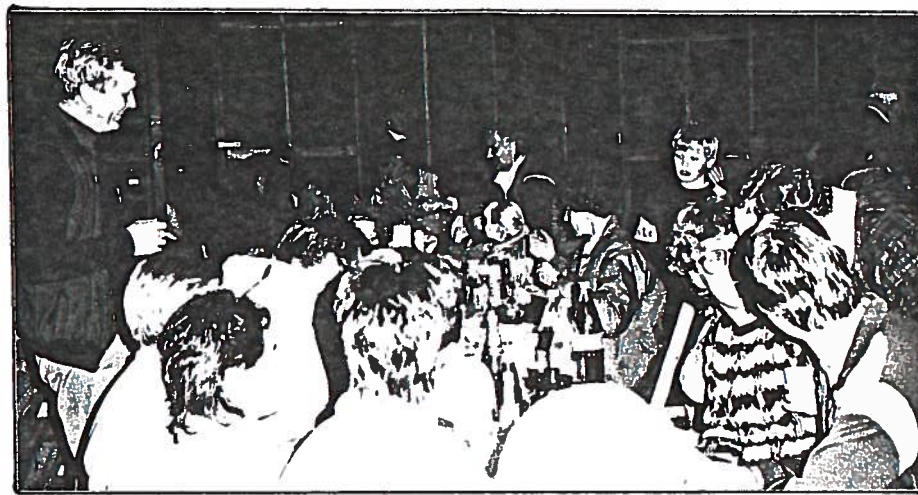

Nyköpingsklubben ställde upp med en egen trio. Fr. vänster SOL-VEIG LEIJON på Gunnar Olvings dragspel, BENGT HÖGLUND på flöjt och PETER LINDBOM på gitarr.

Nyköpingsklubbens ordförande,
dagens speaker Calinge Lindberg
ledde allsången så att taket
höll på att lyfta sig...



...och när Bengt Höglund
soloframförde Havsörnsvalsen
MED GESTER var intet öga
torrt i salongen...





Det var
Digital som
hade skänkt
de uppskattade
prisparaplyerna!

- Datorsystem
- Minidatorer
- Persondatorer
- Terminaler

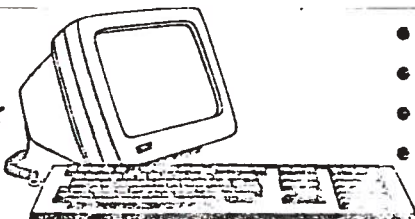

- Programvara
- Systemtjänster
- Utbildning
- Service

digital

Andra dagen

Lördagen hade så småningom klarnat upp och bjudit på soligt och fint väder. Söndagen gick in småmulen och småruggig. Det började snart regna, och så fortsatte det sedan nästan hela dagen. Som tur var hade vi varit förutseende nog att ordna bra regnskydd för modellerna. Dels hangaren uppe vid husvagnslägret. Dels ett stort tält, som vi hade fått hyra av kommunen för en billig penning. Det var rest alldeles intill depån och flightline. Tältet skymtar på en del tidigare bilder.

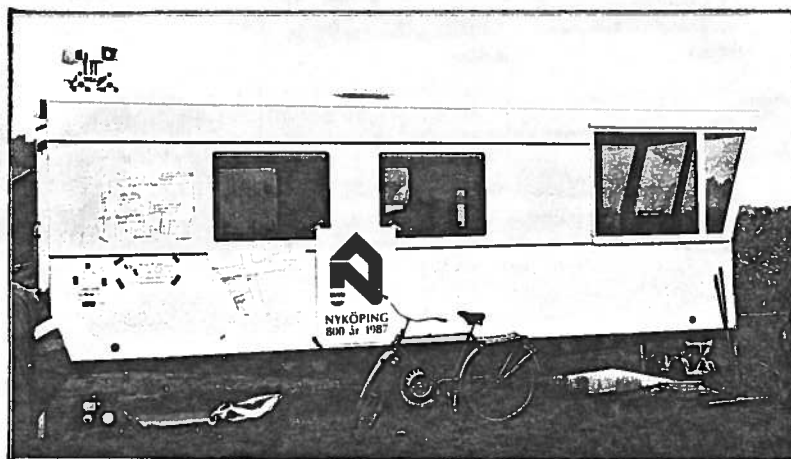

Den här vagnen inrymde sekretariat och speaker och fungerade utmärkt för sitt ändamål. Speakern hade mycket god sikt genom de stora fönstren i högra delen, samtidigt som han satt väderskyddat och hyggligt ljudisolerat. Sekretariat och sändarinlämning fanns i vänstra delen. Vagnen tillhör Nyköpings kommun, som låtit bygga den efter egna idéer. Den lånas ut till föreningar för tävlingar av olika slag: orientering, biltävlingar, maraton - och nu modellflyg. Ett efterföljansvärt kommunalt initiativ. Visa bilden för dina egna kommunalgubbar!



-Besynnerlig flygmaskin du har,
STIG BERGSTRÖM!

- Ja, jag har den egentligen inte för att vinna tävlingar med. Det är snarare en skojmaskin än en tävlingsmaskin.

- Vad gillar du tävlingen?

- Mycket trevligt. Bra tempo, allt verkar väl förberett. Egentligen är det konstigt att inte vi i SMFF:s AU Skala har gjort en checklista för arrangörer. Som det nu är måste ju varje arrangör starta från scratch så att säga, och det är ju egentligen onödigt.

Bra förläggning här, fint att man kan övernatta i klubbhuset. Och vilken trevlig fest ni hade fixat i går kväll!



När Saab har lyckats konstruera en bil som är fullkomligt stabil och behaglig i betydligt över 200 km/tim så har man inte bara gjort en så bra bil att den tål att mätas med de bästa Västtyska tillverkarnas modeller —

Saab har också tagit med sina berömda snö- och grusegenskaper ut på autobahn och kombinerat detta till den mest allsidiga högprestandabil vi har provkört.

Automobil nr: 2 1985



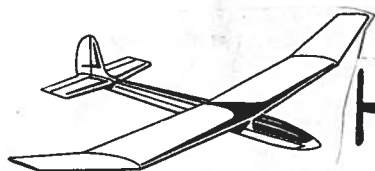

HOBBYARTIKLAR

stort sortiment:

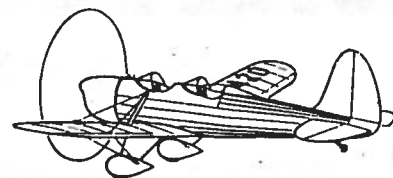

OS-motorer - endast det bästa är gott nog. De vanligaste finns i lager, resten tas hem på beställning. Flygbyggsatser - bl a Pilot, Balsa - Glödstift - Nylon - Solartex - Bränsle - RC-bilar: Minicars program, Serpent, MRC, Rockin City m fl. MULTIPLEX RADIO - som sagt, endast det bästa är gott nog. JR RADIO - Propellrar finns hemma, och mycket annat....och det som inte finns på hyllan fixar jag fram på kort tid. VÄLKOMMEN!

BJÖÖRNS

■ CYKEL ■ HOBBY ■

Blommenhovsv. 12, 611 39 Nyköping
tel. 110 83

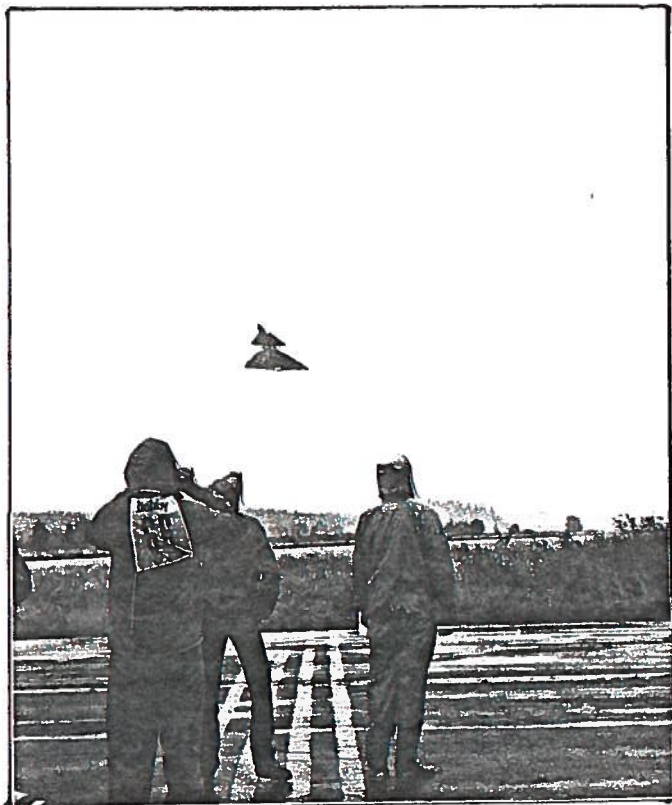

En överraskning med dunder och brak

Klockan elva kungjorde speakern att nu blir det en kort paus "eftersom domarna måste konferera...".

Vilket var ljug - i all välmening. Ty strax dök dagens överraskning upp och gjorde ett par dånande tryckare över fältet. Det var Ulf Johansson i sin Viggen från F 13, som på väg till flygdagen i Eskilstuna hade fått tillstånd att ta vägen över Nyköping på låg höjd. Ett uppskattat inslag! Uffe är som bekant medlem i Norrköpings Radioflygklubb och en av landets skickligaste flygare också av modellhelikopter.

Tack Uffe, tack chefen F 13!

ROYAL mc Expert

PCM och PPM!

Radion som kan allt. Till exempel fälla in ställen i önskad hastighet. Ett i taget - om du så önskar!

Functions:

- Combi-Switch, adjustable "take over"
- Dual-Rate/exponential throw for aileron and elevator
- Idle trim, adjustable
- Aileron differential
- Mixer: flaps → aileron
- Mixer: flaps → elevators (autotrim)
- Mixer: elevator → flaps
- Mixer: spoilers → elevator
- Mixer: V-tail
- Mixer: Delta (elevation)
- Flap select: stick or slidepot
- Center-trim
- Memory function

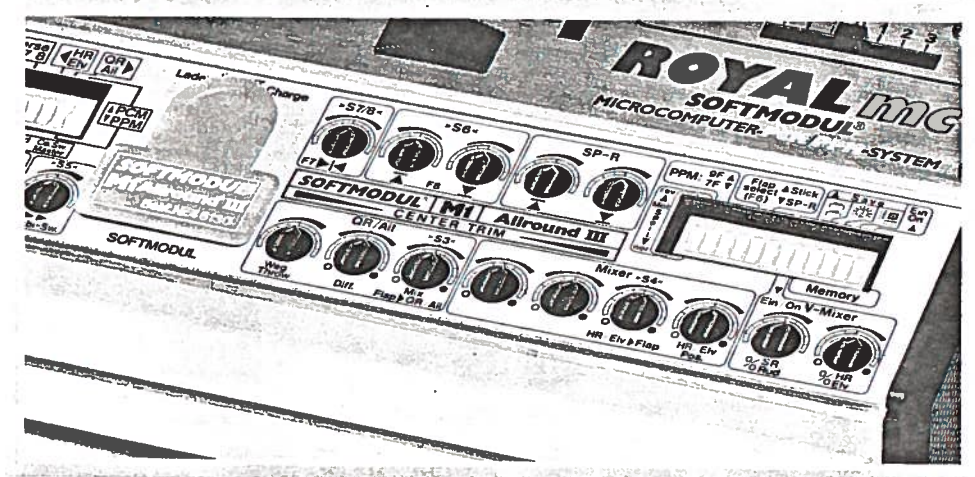

ORBO

Lidgatan 20, 171 58 SOLNA
 Telefon 08-83 25 85
 Du kan ringa in Din beställning när som helst på dygnet!



Vi hade ingen omröstning om Publikens pris i Nyköping, men hade vi haft det kunde man varit ganska säker på att denne säkre byggare och flygare hade vunnit: Ragnar Eriksson från Västerås med sin fina Ju 52. Ragnar brukar vinna skönhetspriserna - välförtjänt.

Förutom en vacker modell bjöd Ragnar också på två fina flygningar. Sången från tre motorer i fin harmoni är något som gläder publiken alldeles särskilt.

-Hur trivs du här, Ragnar?

-Utmärkt. Ni har gjort ett fint jobb.

- Men de här gamla asfaltbanorna på Nygefältet är ju inte världens jämnaste?

- Ingen fara, vi klarar sånt också.

- Fler synpunkter?

- Trevlig fest i går kväll. Man behöver komma tillsammans och prata också. Inte bara tävla. Och Calinge Lindberg är en begåvad entertainer!



Dök upp... nej, ned gjorde
Allt om Hobbys Freddy Sten-
bom, som landade i en
Mooney med Freddy Stenbom
vid spakarna.

Snygg landning - högsta
poäng i fullskalaklassen!

Freddy kom inte bara för
att göra reportage. Han
hade ett annat, förnämligt
ärende också. Se längre
fram under prisutdelningen!

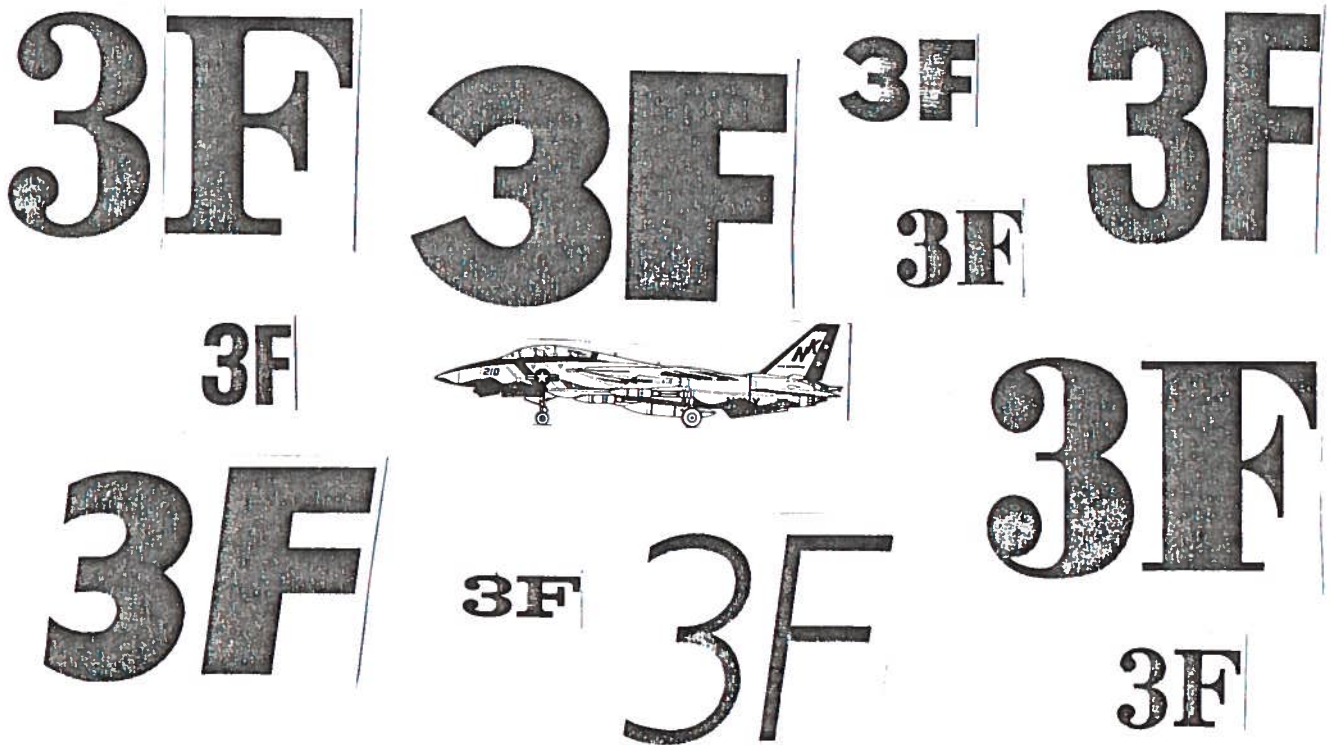

3F - Fällgren, Fällgren & Fällgren - hobbybutiken med allt för modell-
flygaren. Och mest för linflygaren! Trädgårdsgatan 10, OXELÖSUND.

Tel. 0155 - 32 847 el. 355 20.



Några medlemmar av Nyköpings unga funktionärsgarde.



Gösta Löfgren från Gripen med sin fina Zlin (den här bilden togs nog faktiskt på lördagen, av solskenet att döma...).

HEDERS- KNYFFLAR!

Dessa stöder tävlingen genom att skänka priser m.m.

Allt om Hobby	Beckman & Co
Göt-Hobby	Wentzels Hobby
Flyghorisont	SAAB
Rottés Modellflyg	Flygande Veteraner
Björns Cykel & Hobby	Tre F Hobby
ORBO Elektronik	Modell-Craft
Kneipp-Boden	

Denna präktiga plansch hedrade alla donatorer av priser och mössor (se bilden rakt ovanför).



Resultat som går hem!
Klart för prisutdelning.
Tävlingsledaren Per Nordström t.v., söndagspeakern Lars Strömberg t.h.



Här har allt folket bänkat sig, förväntansfulla, i avvaktan på prisutdelningen. Alla spår av gårdagskvällens glada fest var borta, möjligen med undantag för ett eller annat tungt ögonlock. I stället för långborden hade nu Bengt Höglund och Brynolf Nordström m fl flitiga NMK-are dukat fram sittplatser för prominensen inför prisutdelningen. Inte dåligt!

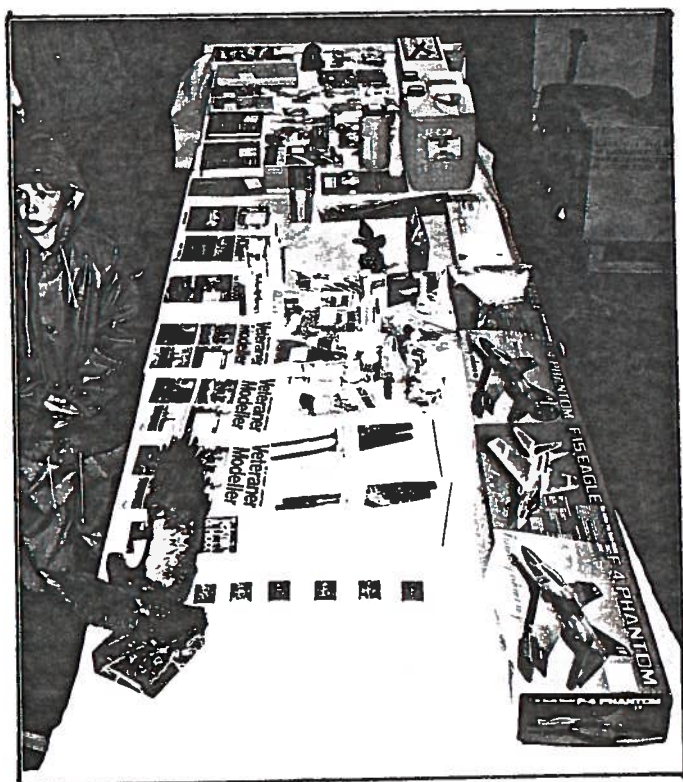

Inte dåligt kan man också sätta som betyg på prissamlingen. Svenska hobbyfirmor, föreningar och andra företag är givmilda. Här ligger sammanlagt 81 priser klara att utväljas. Det innebär att samtliga deltagare fick pris. Inte nog med det - alla fick gå fram två eller tre gånger och plocka bland godbitarna!

Ung man till vänster ser ut att tänka: Det här är tydligen en sport att satsa på!



Nytt vandringspris instiftat.

Donator är Allt om Hobby. Freddy Stenbom redogör här för reglerna, innan han överlämnar den ståtliga bronsörnen till Kjell-Åke Elofsson. Priset skall vandra detta århundrade ut. Därefter får det behållas av den som erövrat priset flest gånger. Vid lika antal behålls det av den som erövrade det senast. I handen håller Kjell-Åke den kvartsskala-modell av örnen som han får behålla för evigt. På högra bilden har också tvåan Sören Fredriksson och trean Bengt Källström kommit upp på prispallen. Detta gäller alltså museiskalaklassen F4C.

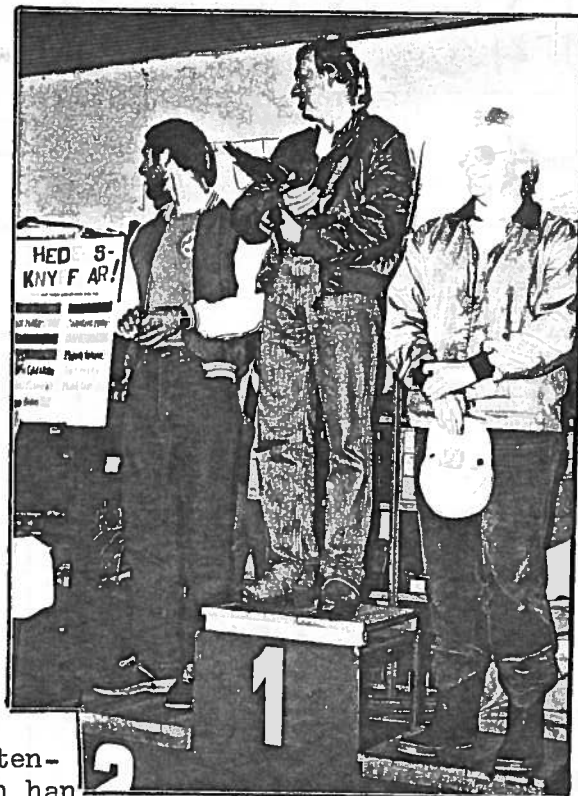

På bilden till vänster har segraren i Populärskala, Ragnar "Junkers" Eriksson intagit tronen och gratulerar just trean Christer S&A Gunnarson, medan tvåan Lars-Bertil "Spitfire" Björkegren ser allmänt belåten ut.

FULLSTÄNDIGA
PRISLISTOR
PÅ DE FÖLJANDE
SIDORNA!

RESULTAT

F4C

Poängen är medelpoäng för samtliga domare

Tävlande	FLYGNING				Flyg p.	Stat p.	Summa	Total	Plac
	Bonus	1	2	3					
<u>Kjell-Åke Elofsson</u> Tibro ZLIN	10	528,6	557,9	-	557,9	599	1156,9	3470,7	1
<u>Sören Fredriksson</u> Trollhättan STEARMAN	10	347,6	521,4	485,9	521,4	602,5	1123,9	3371,7	2
<u>Bengt Källström</u> Falun FIESELER STORCH	5	438,9	495,6	-	495,6	559,5	1055,1	3165,3	3
<u>Gösta Löfgren</u> Gripen ZLIN	5	420,2	492,1	395,9	492,1	544	1036,1	3108,3	4
<u>Berne Gunnarsson</u> Gripen CLIPPED WING CUB	5	441,2	533,4	-	533,4	456	989,4	2968,2	5
<u>Stig Bergström</u> Malmö RWD 8	5	440,5	457,8	356,8	457,8	517,5	975,3	2925,9	6

forts.

BLEV DU BESVIKEN PÅ DIN PLACERING I SM?

Du kanske har slarvat med att lära dig grunderna i den ädla konsten att skära balsa och trimma en modell? Varför inte börja om med Gladan här bredvid, den kostar bara 92 kr i byggsats... Skämt åsido - även du som avancerad skalamodellbyggare finner mycket hos Wentzels. Multiplex radio, till exempel! Den går inte av för hackor.

VÄLKOMMEN IN!



WENTZELS

Populärskala

Tävlande	Flygn. 1	Flygn. 2	Flyg p.	Statisk p.	Summa	Plac.
<u>Ragnar Eriksson</u> VÄSTERÅS Junkers Ju 52	289,7	290	289,9	413	702,9	1
<u>Lars-Bertil Björkegren</u> NYBRO Supermarine Spitfire	388	304,3	346,2	344	690,2	2
<u>Christer Gunnarsson</u> GRIPEN Pitts S2A	339,3	342,7	341	341	682	3
<u>Tommy Christiansson</u> GRIPEN Piper Cub J3	354,8	321	337,9	323	660,9	4
<u>Hans Andersson</u> NORRKÖPING Citabria Decathlon	253	311,3	282,2	356	638,2	5
<u>Rickard Levenstam</u> STOCKHOLM Colibri	314	308,7	311,4	326	637,4	6
<u>Tomas Nilsson</u> GRIPEN Liberty Sport	340,7	267,7	304,2	330	634,2	7
<u>Jan Stern</u> NORRKÖPING Piper Super Cub	333,3	212,3	272,8	354	626,8	8
<u>Bosse Gustavsson</u> VÄSTERÅS Bücker Jungmann	348,3	294,3	321,3	292	613,3	9
<u>Tomas Nyholm</u> GRÅNGESBERG Zlin	336,7	323	329,9	265	594,9	10
<u>Jan Levenstam</u> STOCKHOLM Klemm 35	303,3	291,7	297,5	291	588,5	11
<u>Mats Kesselmark</u> NYBRO F8F2 Bearcat	303,3	310,3	306,8	276	582,8	12
<u>Karl-Ejnar Tell</u> LINKÖPING Liberty Sport	302,7	282	292,4	290	582,4	13

forts.

forts.

pop.skala

Tävlande	Flygn. 1	Flygn. 2	Flyg p.	Statisk p.	Summa	Plac
<u>Björn Eriksson</u> NYKÖPING VLA Sparven	257,3	208,7	233	335	568	14
<u>Anders Andersson</u> NYKÖPING P 40 Warhawk	246	285,6	265,8	282	547,8	15
<u>Lars-Inge Pettersson</u> LINKÖPING Fairchild PT-19	211	256,7	233,9	311	544	16
<u>Roger Nilsson</u> MALMÖ Bellanca Decathlon	247,3	280,3	263,8	270	533,8	17
<u>Magnus Johnsson</u> FALUN Citabria Champion	296,3	280,3	288,3	244	532,3	18
<u>Tomas Leijon</u> NYKÖPING Boeing P-26	257	-	128,5	316	444,5	19
<u>Sven-Åke Nilsson</u> LINKÖPING Fairchild PT-19	290,3	-	145,2	279	424,2	20
<u>Anders Björkman</u> NYBRO d H Mosquito	-	308,7	154,4	257	411,4	21
<u>Nils Högström</u> LINKÖPING Tiger Moth	270	-	135	256	391	22
<u>Anders Broman</u> LUDVIKA Piper Pawnee	146	167,3	156,7	227	383,7	23
<u>Jonas Hagberg</u> FALUN F-16	-	-	-	309	309	24

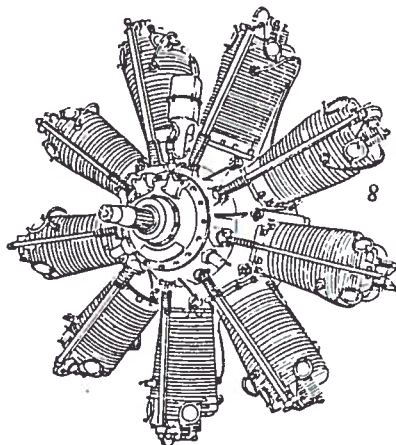

TACK SKA VI HA!

Skala-SM blev inte så puckelryggigt, det var de flesta tävlande ense om. Plats därför för ett stort TACK till alla medlemmar i Nyköpings Modellklubb, som gjorde fina insatser på olika poster. Här är de, huller om buller. Och är någon glömd, så får hon/han specialomnämning i nästa nummer av NMK-Nytt!

PETER PETTERSSON, tidtagare

ULRIK ROHNE, tidtagare

INGVAR CLAESSION, sändar-Cerberus

INGA-MÄRTA NORDSTRÖM, korvlangerska

GUNNAR VOLVING, statisk tidtagning

BO SANDSTRÖM, depåvakt

MONICA ANDERSSON, parkering

CALINGE LINDBERG, speaker, allsång, prishord, solosång

BJÖRN ENELL, statisk tidtagning

SOLVEIG LEIJON, resultaträkning, dragspel

ELSIE DUVELAND, marketenterska

GUNNAR NYMAN, lokalvårdare

FREDRIK VRANG, alltiallo

SUNE AXELSSON, domare

LARS STRÖMBERG, sekretariat, speaker

CHRISTER LANDBERG, sändarlöpare

PER NORDSTRÖM, tävlingsledare

TOMAS LEIJON, prishord, planering

BRYNOLE NORDSTRÖM, parkering, tafeltäckare, grilltändare

GÖSTA LEIJON, skyltar, prishord, program, tidning

HARALD ANDERSSON, parkering

BENGT HÖGLUND, parkering, festen, flöjtspel, solosång

PETER NAHLBOM, sändarkurir

HOLGER BOHMAN, klagomur

JAN STERN, domare

PETER SANDSTRÖM, kurir



HÄR ÄR KOPIORNA DET SOM RÄKNAS

SM i modellflyg avgjordes i Nyköping i helgen. Ett 30-tal "piloter" från hela landet kom för att flyga sina plan på Nygefältet på Brandholmen utanför Nyköping.

Modellflyg heter egentligen skalaflyg. Det beror på att alla plan är skalenäliga kopior av riktiga maskiner, förvisso mindre, men mycket exakt gjorda.

De tävlande planen är alla kopior av en speciell "kärra" - som man säger på fackspråk - och inte efter flygplanstypen.

Det betyder att om ett modellplan ser litet slitet ut och har avskavd lack, så beror det på att förebilden såg ut på det viset.

De cirka 30 planen tävlade i två klasser, en museiskala och en populärskala. I museiskalan granskas planen till att börja med av några domare på en meters avstånd.

Domaren kan då se om exempelvis antalet nitarna i kabinen är rätt. Alla detaljer noteras och jämförs med det plan som varit förebild.

Byggaren måste också visa domarna ritningar och fotografier. Den som kommit närmast sin förebild vinner tävlingen.

Flygmomentet är likadant.

Planet får bara göra sådana manövrar som originalet klarade. En modell av ett trafikplan får således inte göra en looping.

I populärklassen tävlar ofta nybörjare eftersom kraven där är mindre stränga. Domarna

granskar i ex planen på sex meters avstånd vilket innebär att de inte kan räkna varenda nit, eller se varje liten detalj.

Sju modellbyggare deltog i den svåra klassen i helgens tävlingar på Nyge, medan drygt 20 tävlade i populärklassen.

Bland planen märktes en kopia av Nyges Sparven. Den har byggts av Björn Eriksson och han var faktiskt fortare klar med sin modell, än Nyge var med prototypen....

Bara en enda incident noterades trots många starter och landningar. Ett plan som gått in för landing fick en knäck på ena vingen, men kraschade aldrig.

Hade ett riktigt plan råkat ut för samma skada hade det med all sannolikhet totalhavererats. - Att modellen klarade sig

beror på att den är robustare byggd än ett riktigt plan, säger Cal-Ingé Lindberg i arrangören Nyköpings Modellklubb.



Bosse Gustavsson, Västerås, gör en sista koll av sin Bucker Jungmann före start.

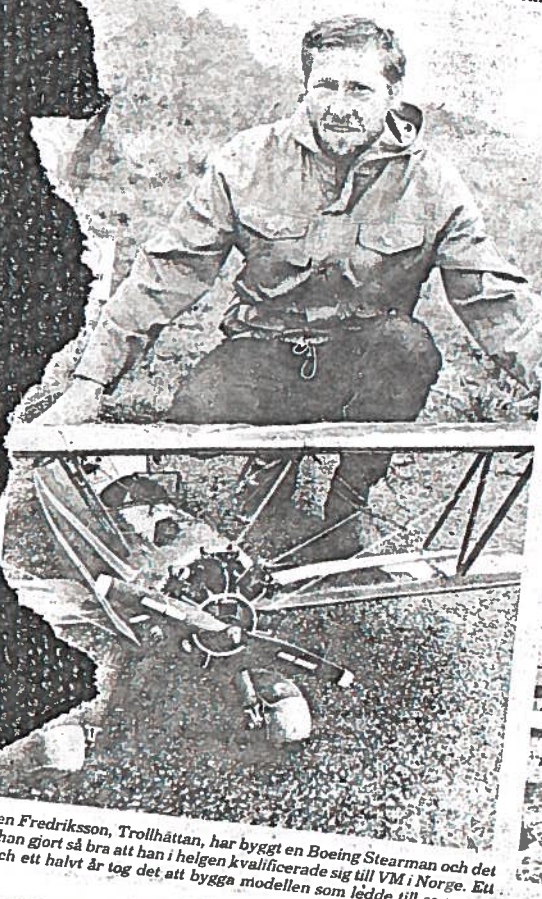

Sören Fredriksson, Trollhättan, har byggt en Boeing Stearman och det har han gjort så bra att han i helgen kvalificerade sig till VM i Norge. EU och ett halvt år tog det att bygga modellen som ledde till seger.



Björn Eriksson, Nyköping, tävlade i populärklassen med en modell av Nyges Sparven.

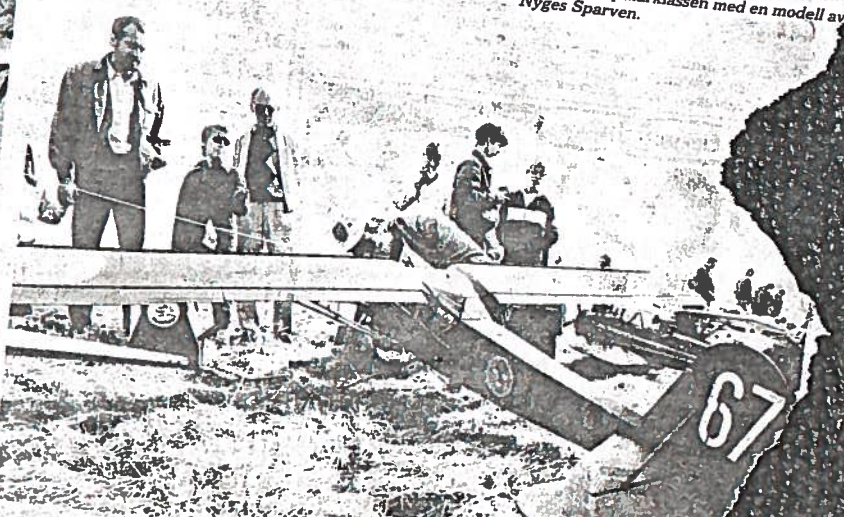

Bengt Källström, Falun, tävlade med en "Fieselen Storch" i museiklassen.