

# NMK - NYTT



Nyköpings Modellklubb

SEPT 1997, ÅRG. 25

Today you create your history.  
(M. Jackson)

NYKÖPINGS MODELLKLUBB  
25 ÅR 1997 !!



Härlig syn på Radiolanda. Mikael Eriksson med sonen Henrik är ute och flyger. Henrik står bredvid pappa och "flyger" med sin alldeles egna sändare. Det ska börjas i tid !



7 311540 003905

# FILMKVÄLLAR ??

Vi fortsätter väl med filmvisning i klubblokalen i vinter också ? En mycket uppskattad tillställning med många bra filmrullar, bullar och träsma i bakdelen.

Jag har plockat ut fyra torsdagskvällar. Filmerna är inte valda, har du någon du tycker ska med, ring mig !!

MEN det finns en reservation med Filmkvällarna. Det är i skrivande stund inte klart hur det blir med klubblokalen. INFO + vilka filmer det blir anslås med det snaraste i klubblokalen.

## Filmkvällar:

16 oktober (v. 42)  
6 nov (v. 45)  
27 nov (v. 48)  
18 dec (v. 51)

Biografmaskinisten  
Christer Landberg

## NYKÖPINGS MODELLKLUBB:

### Ordförande:

Christer Landberg tfn. 267217

### Vice ordförande/sekreterare:

Gunnar Wolving tfn. 281792

### Kassör:

Pontus Svensson  
Hemgardsvägen 12B, 2tr  
611 38 Nyköping  
Tfn. 267164

### Ledamot:

Roger Ohlsson tfn. 98174

### Redaktör NMK-nytt:

Christer Landberg  
Granvägen 85  
611 56 Nyköping  
Tfn. 267217  
E-mail: [christer.landberg@nykoping.mail.telia.com](mailto:christer.landberg@nykoping.mail.telia.com)

### Medlemsavgifter 1997:

Junior(-20år) : 150 kr  
Senior : 300 kr  
Familj : 400 kr

### Postgirokonto (NMK):

36 99 39 - 4

### NMKs hemsida:

<http://www.geocities.com/TimesSquare/Alley/1501/nmk.htm>

## Till salu:

Radiostyrd motorbåt Kyosho  
Hydrojet 750. Ett år gammal  
och fin. Ett ack medföljer.

Pris: 900 :-

Tel: 0155-210130 Henke

# CUPTOPP 1

Årets första Cuptopp flögs den 31 maj i ett soligt väder och med växlande vindar, både vad gäller riktning och styrka.

Första momentet bestod av att göra en start, låg förbiflygning, liggande åtta, looping och landning. Från start till landning skulle det ta 4 minuter. Nix pix, ingen klocka fick användas utan tiden beräknades i huvudet !!!

Moment 2 var en precisionslandning och två bedömningslandningar. För att försöka popularisera poängtagningen i Närvaru-cupen (samma moment).

Å vi fikade också !!!

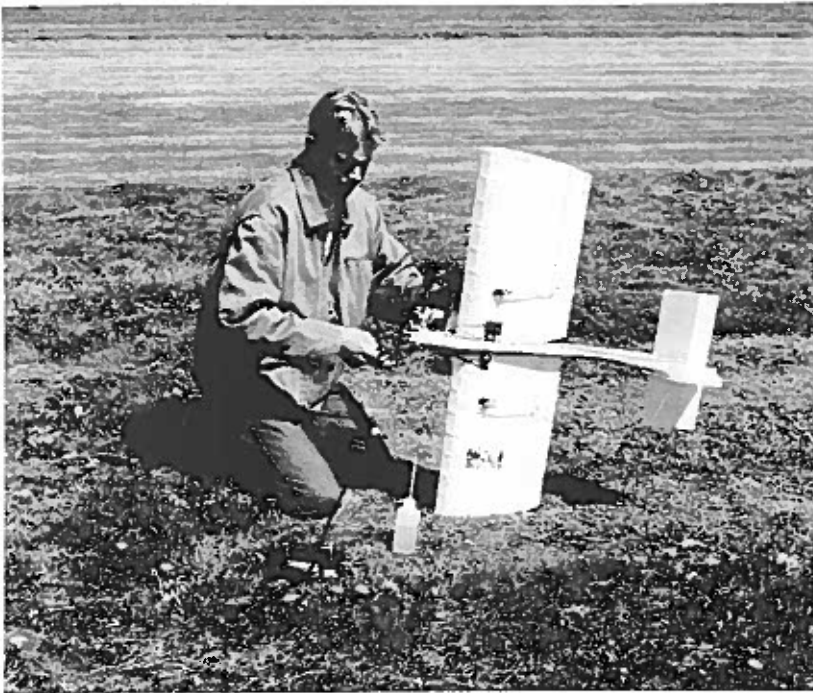

Daniel Holm med sin egenkonstruerade Fun flyer. Flyger kanonbra ! Även Christer Landberg leasade in sig på denna modell. Det efter att hans egen Sukhoi SU26 som vanligt gjort sin saltomotal i landningen och slagit av sidrodret.



Stawikaren Anders Jonsson med Olympic 20.

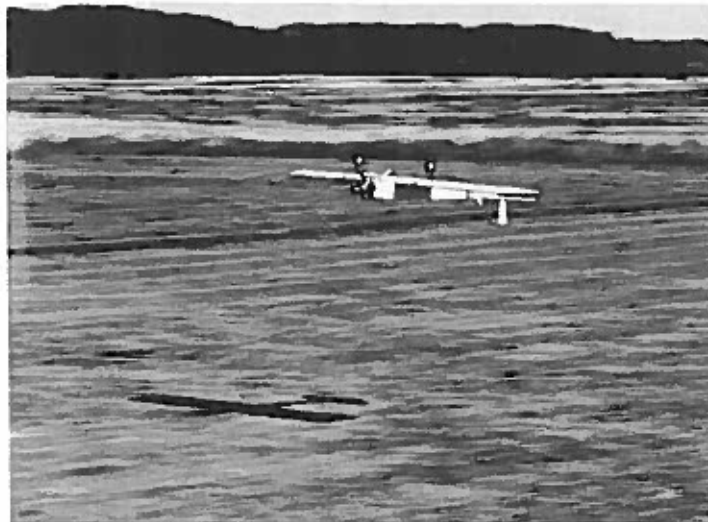

Per Nordström visar lite lågflygning, INVERTERAT !!!!



## RESULTAT:

|                      |           |
|----------------------|-----------|
| 1. DANIEL HOLM       | 399 poäng |
| 2. Ingvar Claesson   | 388 p     |
| 3. Per Nordström     | 380 p     |
| 4. Anders Jonsson    | 370 p     |
| 5. Christer Landberg | 350 p     |

Finns det något värre ? Tanka kärran full med soppa eftersom en slang är av..... Här får Pära assistans av Roine i arbetet med att sanera modellen.

# HAR DU FORTFARANDE INTE BETALAT MEDLEMSAVGIFTEN ??

1997 börjar så sakteliga närma sig slutet. En titt i medlemsregistret visar att några medlemmar ännu inte betalat sin medlemsavgift för -97. DU som hittar ett inbetalningskort medskickat denna tidning har med andra ord INTE betalat.

Skulle du ha några frågor, kontakta gärna kassör Pontus Svensson (tfn. 267164).

## MEDLEMSAVGIFTER 1997:

|        |            |   |
|--------|------------|---|
| Junior | (tom 20år) | 150 :-  |
| Senior |            | 300 :-  |
| Familj |            | 400 :- (obegränsat antal personer, men de måste ha samma adress.) |

Postgirokonto NMK: 36 99 39 - 4

Med vänliga hälsningar  
NMKs styrelse

# *lilla* REVYN

**KLUBBLOKALEN, .....vara eller icke vara?**

För närvarande råder osäkerhet hur det skall bli i framtiden med vår lokal vid hamnen. Underhandskontakt har tagits med den nye ägaren. Denne har inledningsvis framlagt muntliga önskemål för sin del. De önskemålen innehåller dock alltför höga krav på hyresnivån. I V37 skall delar av styrelsen träffa nye ägaren för att försöka uppnå en acceptabel lösning. Dessförinnan är det alltså inte möjligt att ge besked om hur det blir.

**RADIOLANDA, däremot.....**

Fortlever som vanligt. Ingen förändring således. Rykten har varit i omlopp att det även här kunde bli ny ägare och därmed förändringar. Så är det inte. Vi kör, förlåt, flyger som vanligt!!

**FLYGER,..... gör vi**

Några stycken. **VAR ÄR NI? HALLÅ.....!!!** Står ofta alone ute på fältet. Gör du det också? Har vi sådan otur, eller tur, att vi lyckas "varva" varandra? Alltså: ännu en kort tid kan vi flyga på torsdagskvällarna. Gör det, kom ut! Sedan har vi lörd- och söndagar. Låt oss enas om att vi ses då lite mer regelbundet än vad som är fallet just nu.

**SYFTA NÄR DU LANDAR UTE!!**

Nyligen hemkommen från OT-friflygtävling vill jag påminna om hur viktigt det är att ta riktmärke om du störtar eller nödlandar utanför fältet. En liten friflygmodell, har jag lärt mig än en gång, försvinner lätt i lite högt gräs. En RC-kärra försvinner också i synnerhet om säden är hög. Det här är ju inga nyheter. Vi känner alla till problematiken. Men.... så otroligt lätt det är att glömma att syfta in var modellen försvann. Så, ta riktmärke, gå mot märket, låt någon stå kvar på fältet och dirigera höger/vänster. Vi kan ju inte lämna kvar en modell, kanske med motor, ute i sädesfältet. Skördetröskorna är inte än utrustade med modellplansfilter!

**PÄRA TILLBAKA!**

Ryktet säger, att du är tillbaka i landslaget. Revyn säger GRATTIS, efter allt ditt slit när tingen var på dåligt humör.

**OT-RC.....**

den 9 aug gick bra. Kul och avstressande. Vi kör igen nästa år.

*Ingvor*  
U.D.

## SKALADAGARNA PÅ BARKARBY -97



**CHRISTER SVENSSON** hade restaurerat upp den gamla J3 Cuben. Ja, den var faktiskt med redan på de första skaladagarna för 25 år sedan !

Christer hade slitit in i det sista för att hinna färdigt. Tyvärr ville inte den nya motorn gå bra vid provflygningsförsöken på fredagskvällen (!) innan Barkarby. Så det blev endast statisk bedömning.

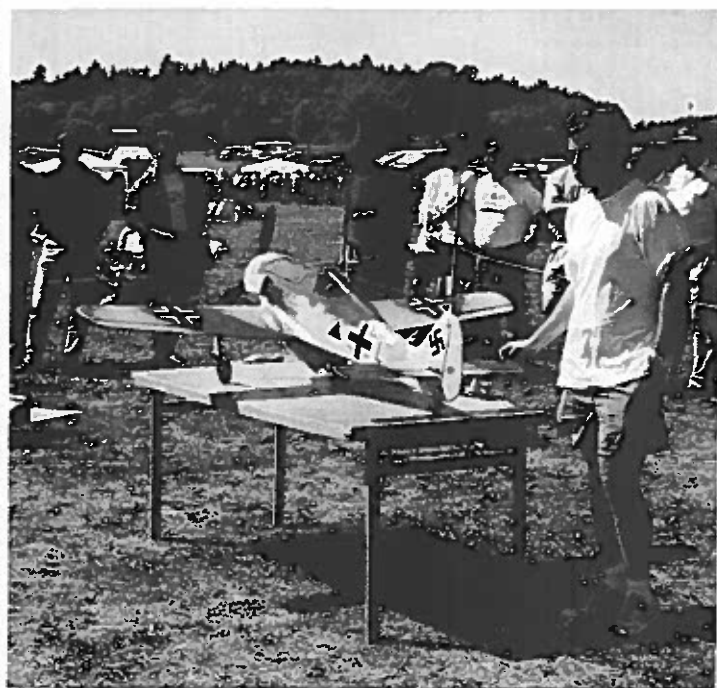

Den andra NMK-aren som var anmäld var **CHRISTER LANDBERG** med sin Focke Wulf 190. Inte heller han flög utan bedömde bara statiskt. Fråga gärna honom så får du höra tusen ursäkter varför han inte flög. MEN kanske är den flugen när du läser detta !

En NMK-are som dock flög var **THOMAS CEDERGREN**, som uppvisningsflög med den nya el-helikoptern ECO 16 i pausen.

Arrangerande Stockholms RFK hade i år tagit sitt förnuft tillfånga och anlitat **TOMAS LEJON**, NMK, som speaker. Tomas gjorde elegant entré vid briefing med sitt senaste hembygge på bilfronten.



## EM uttagning på Brandholmen ännu en gång.

Nyköping 970614-15

Årets andra Uttagningstävling avgjordes på Brandholmen som ju alla NMKare vet redan. Tävlingen hade lockat 71 st startande på två dagar Lördag 2 wd och Söndag 4wd.

NMK hade ingen förare med första dagen då den tvåhjulsdrivna klassen avgjordes.

Tävlingen avgjordes på bästa tänkbara underlag ( Sveriges bästa underlag SL ) Jonas Nyrén MHF Skarpnäck stod i en klass för sig och tog hem segern före Daniel Aspers Arlov och Arvid Stenberg MHF Skarpnäck .

Söndagen började inte bra , det regnade hela morgonen , men när regnet slutade blev det som det brukar en helt perfekt bana och fullständigt rättvisa förhållanden hela dagen.

Nu gällde det bara att välja rätt däck och det var det ju inte alla som gjorde.

Segrare i 4 wd blev lite överraskande Tobias Thörngren Hässleholms MK följd av Arvid Stenberg MHF Skarpnäck på andra plats , trea blev Daniel Aspers Arlov.

Bästa hemmaförare blev denna gång Niklas Nygren som kvalade in som femtonde och startade i B final där han slutade sju i mål. Henrik Nygren kvalade som 23a och startade i C final där han hade en hård kamp om segern med Tomas Ohlsson Örebro Henrik var i ledningen ett par gånger men slutade tvåa . Peter Johansson slutade på en tredje plats, Mikael Andersson blev femma och Gustav Ohlsson slutade på en sjätte plats. NMK hade glädjen att se Jocke Nikkilä i startlistan till denna tävling. Jocke som inte kört på två år kämpade så mycket han kunde och slutade på en 32 a plats i det stora starfältet.



Det traditionella skitvatnet sköljer ner över segraren i 2 wd Jonas Nyrén samtidigt som han försöker öppna sin cider för att spruta på sina kompisar.





Starten har just gått i 2 wd Finalen Nyréns bil leder före Arvids trea ligger Mathiesens bil.



Jonas Nyréns bil i ledning före Arvid Stenbergs silverpil



Koncentration under ett av kvalheaten i EM uttagningen. Domareordf Tomas Söderström längst till höger.



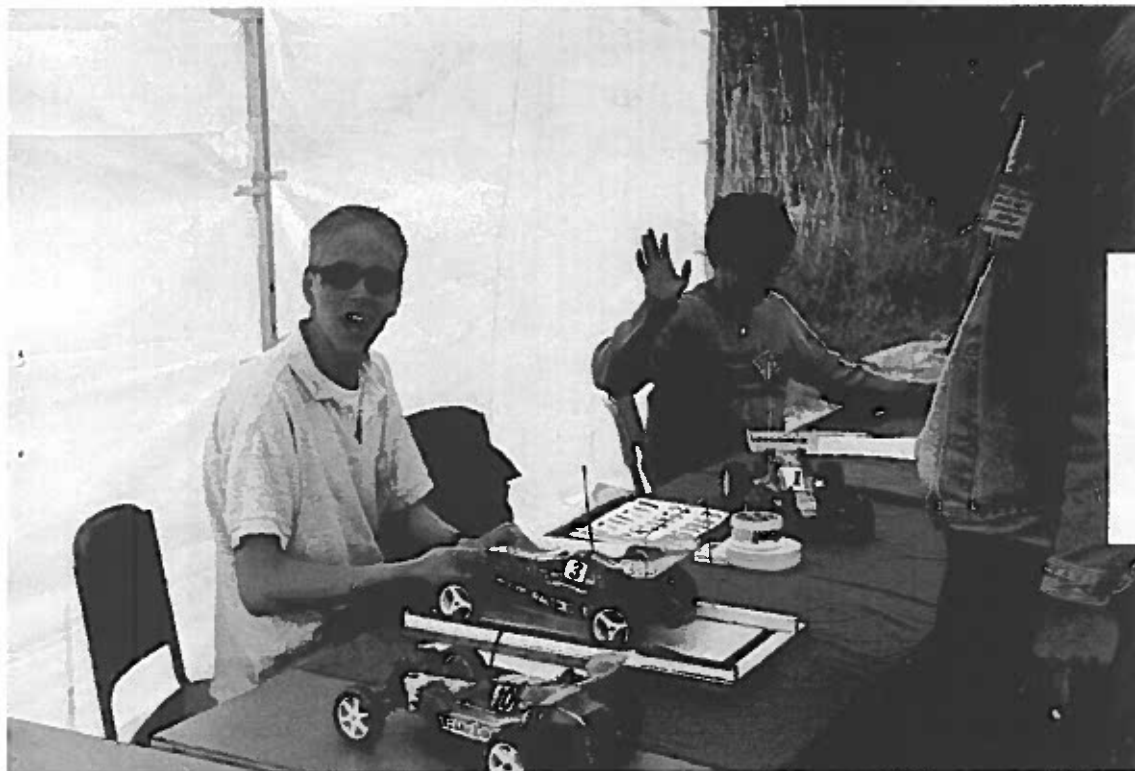

**Besiktningens chefen Henke Nygren kollar en av bilarna samtidigt gör Niklas Sjöström klartecken för nästa bil att besikta.**

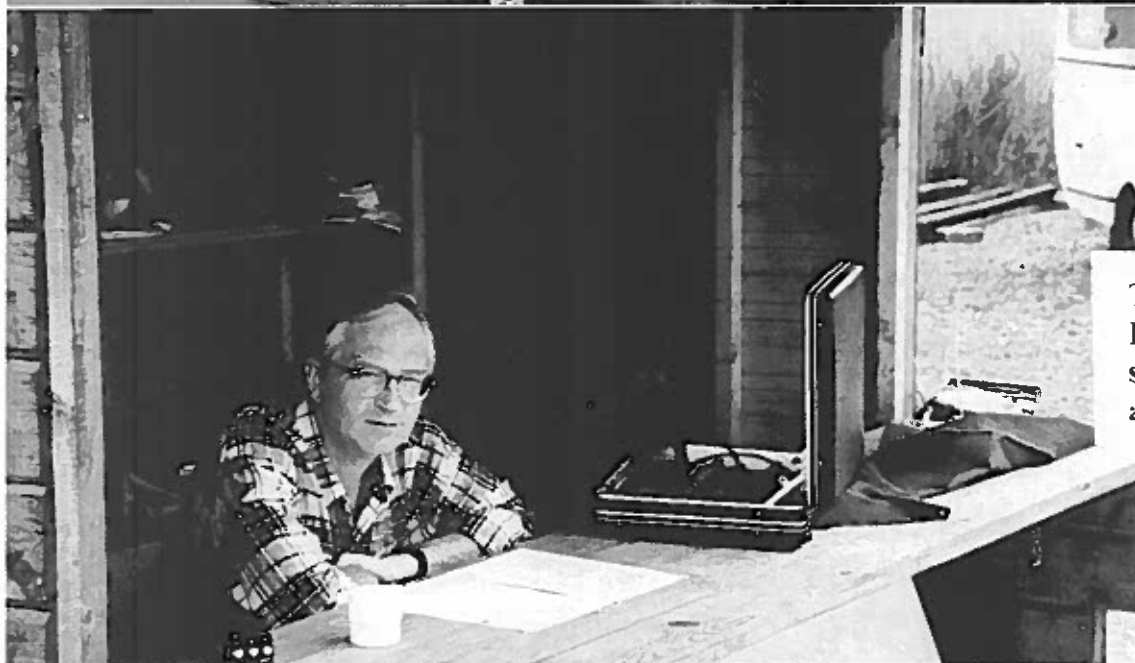

**Transponderchefen Roger Ohlsson ser mycket nöjd ut allt verkar att fungera bra.**



**Södermanlands starke man vad det gäller Miniracing spänner sina muskler inför den kommande tävlingen**



Modellklubbens trognaste åskådare Tommy Häll provar den provisoriska prispallen.



Vy över banan vid EM uttagningen 14-15 Juni 97



## Tvärscupen 97

### Skarpnäck 970503

Årets Tvärscup började med första tävlingen i Skarpnäck den 3e Maj. Vädret var perfekt vårväder och tävlingen flöt felfritt utan några problem. Klubben kunde ställa upp med fem st förare i 4 wd. Bäst lyckades Niklas Nygren som blev femma, storebror Henrik slutade på sjätte plats, Peter "Pecka" Johansson sju och Gustav Ohlsson slutade på en nionde plats och Mikael Andersson blev elfte man i resultatlistan.

### Laxå 970524

Andra tävlingen stod Laxå MK som arrangör för och altjämt lyste solen över miniracingbanan och alla trivdes utmärkt i vårsolen. NMK var där med tre st förare Niklas Nygren, Pecka Johansson, Gustav Ohlsson. Grabbarna gjorde en mycket bra tävling, en dubbelseger blev det genom Niklas som tog sin andra seger i karriären (1996 vann storebror Henrik samma tävling i Laxå) Peter "Pecka" Johansson blev tvåa efter en fin uppkörning, Gustav Ohlsson slutade sju.

### Eskilstuna 970809

Efter att grabbarna hoppat över tävlingarna i Örebro och Bofors pga olika anledningar blev nästa tävling i Eskilstuna. Denna gång startade fyra st Niklas N, Peter J, Gustav O, Micke A. En överraskning mötte alla tävlande vid ankomsten till Bredängen Ring. Tävlingen skulle köras åt fel håll (altså motsols) ok lika för alla utom för hemmaförarna som hade kunnat träna åt det hållet. I alla fall bäst åt fel håll blev "Pecka" Johansson från Björndammen (kan det bero på att det var hans gamla hemmabana hm hm) Peter gjorde en mycket bra insats och blev fyra, missade tredje platsen ett halvt varv från mål i tredje finalen, Gustav Ohlsson slutade på en femte plats. Mikael Andersson blev sexa till slut, och Niklas Nygren hade ingen bra dag han blev åtta.

## Tvärscupen 1997 till Niklas Nygren NMK

Tvärscupfinalen i Miniracing 1:10 or 4wd och 2wd 1997 avgjordes den 13/9 på Brandholmen i Nyköping, det var den elfte tävlingen som arrangerades av NMK på Brandholmen sen 1992.

Det här var den sjätte och sista tävlingen i cupen detta år. Förutsättningarna inför finalen för Niklas Nygren NMK var så att för att kunna ta hem slutsegern, var han tvungen att bli minst trea, nu slutade Niklas tvåa efter en stenhård kamp med tävlingens segrare Gustav Dahlberg från Falun, Gustav Ohlsson NMK gjorde en mycket fin tävling och slutade trea. Gustav Dahlberg Falun var efter kvalen snabbast före Niklas Nygren och trea Patrik Nylén Täby MK fyra i kvalet var Gustav Ohlsson NMK. I första finalen slutade Niklas trea efter många stopp och rullningar, han var på sista plats flera gånger men kämpade sig upp till en tredjeplats i mål. Gustav Ohlsson körde lugnt och säkert och kom in på en andra plats. Nu räknar man de två bästa finalerna av tre (man kan missa en final och vinna ändå) I andra finalen drog Niklas och Gustav Dahlberg ifrån övriga med ett halvt varv sen gjorde Falu Gustav ett misstag och Niklas kunde smita förbi. Niklas ledde då tills han på sista varvet rullade i kurvan innan rakan, och när han efter trippelhoppet fick slut på strömmen kunde Falu Gustav gå förbi och vinna även den andra finalen. Gustav Ohlsson slutade fyra i andra finalen. Tredje finalen blev mycket spännande Falu Gustav hade redan vunnit och kampen om andra platsen stod mellan Niklas Nygren och Gustav Ohlsson NMK. Starten gick och Niklas drog ifrån efter en incident i första kurvan tätt följd av Gustav Ohlsson och Falu Gustav, Niklas drygade ut sin ledning hela tiden och i mål var Niklas fjorton sekunder före klubbkompisen Gustav Ohlsson. Tävlingen var nu avgjord och Falu Gustav vann tävlingen då han hade två segrar och två poäng, Niklas en seger och en andra plats det betyder tre poäng tvåa i tävlingen, Gustav Ohlsson slutade på fyra poäng och blev trea i tävlingen. I den totala Tvärscupen segrade Niklas Nygren, övriga Nyköpingförarens placeringar i Tvärscupen Gustav Ohlsson slutade på en femte plats, Peter Johansson sju, Mikael Andersson åttonde, och Henrik Nygren femtonde totalt.



Bild från Laxå 24/5

Niklas Nygrens bil i ledning följd av Peter Johanssons bil fyra ligger Gustav Ohlssons bil



Alla som var med till Skarpnäck den 3 Maj och första Tvärsuptävlingen.

# Uppvisningar från Maj till September

NMK har denna säsong varit på turné i trakterna runt Nyköping och gjort bejublade uppvisningar med sina Miniracingbilar. Många har provat att ratta våra klubbilar och frågat och tittat när våra duktiga förare gjort otroliga uppvisningar på de provisoriska banor som kritats upp med trehjulingen lanad från Rosvalla.

- |   |  |
|---|--|
| 1. Familjedag vid Holmgrens Färghus. 8 - 9 Maj. | Fint väder första dagen . regn dag två |
| 2. Familjedag vid ÖoB. 17 Maj.                  | Fint väder hela dagen.                 |
| 3. Vrenadagen vid Folkparken. 31 Maj.           | Mycket bra väder hela dagen.           |
| 4. Hamnfest vid Vattensportens Hus. 7 - 8 Maj.  | Mycket bra väder båda dagarna.         |
| 5. Tystbergadagen vid Tyrsvallen. 6 Sept.       | Fint väder hela dagen                  |

## Inomhus träning under den mörka årstiden

Den kommande hösten och vintern och tidiga våren har NMK hyrt in sig på Borgis. Träningarna kommer att köras på Lördagar mellan 09.00 och 15.00 på vår nålfiltsmatta. Med början den 4e Oktober och slutar den 4e April.

1997

Okt 4. 11. 18. 25.  
Nov 1. 8. 15. 22. 29.  
Dec 6. 13. 20. 27.

1998

Jan 3. 10. 17. 24. 31.  
Feb 7. 14. 21. 28.  
Mar 7. 14. 21. 28.  
Apr 4.

**Gör som din kompis kom till Borgis på Lördagar och kör med din RC Bil  
OBS! Du får bara köra med el bilar inomhus**

## Gamla Foton



Startern Billy Ståhl flaggar iväg ett heat i den första tävlingen som kördes 19 maj 1991  
Förarna från vänster, Mackan Ståhl, Micke Andersson, okänd, Niclas Sjöström,  
Niklas Nygren, okänd, okänd, Dom som sitter ner räknar varv ( med penna )  
Där kan man känna igen några. Frv, Tre Fällgren, Niklas Holmgren, Dennis Nygren,  
Carl Fredrik, Pontus Svensson, okänd, Sven Erik Nygren , Domare Lennart "Farsan" Sjöström.  
Grabben som sitter med mörkt hår vem är det ? ( han som blir fotad av smågrabbarna )  
Skicka in svar till redaktionen så fort som möjligt, Fina priser till de tre första rätt öppnade  
svaren. Du kan också skriva svaret i vår gästbok på nätet



Nästan hela uppvisningsstyrkan frv. Rasmus Johansson, Robin Holmström, Erik Ström, Niklas Nygren, Henrik Nygren, Jocke Nikkilä, Peter Johansson.



Instruktören och hans lärunge Peter "Pecka" Johansson instruerar en av många grabbar som provat radiostyrd miniracing i sommar det här är från ÖoB den 17 Maj



**Klubbens förare vid uppvisningen hos Holmgrens Färghus den 7-8 Maj frv Niklas Nygren, Henrik Nygren, Jocke Nikkilä, Rasmus Johansson Micke Andersson, Martin Pettersson.**



**Tystbergadagen 6 Sept K Nilssons Åkeri var bussig och lånade ut sin bil till förarrställning. Här visar Micke Andersson och Martin Pettersson hur man kör radiostyrd Miniracing.**

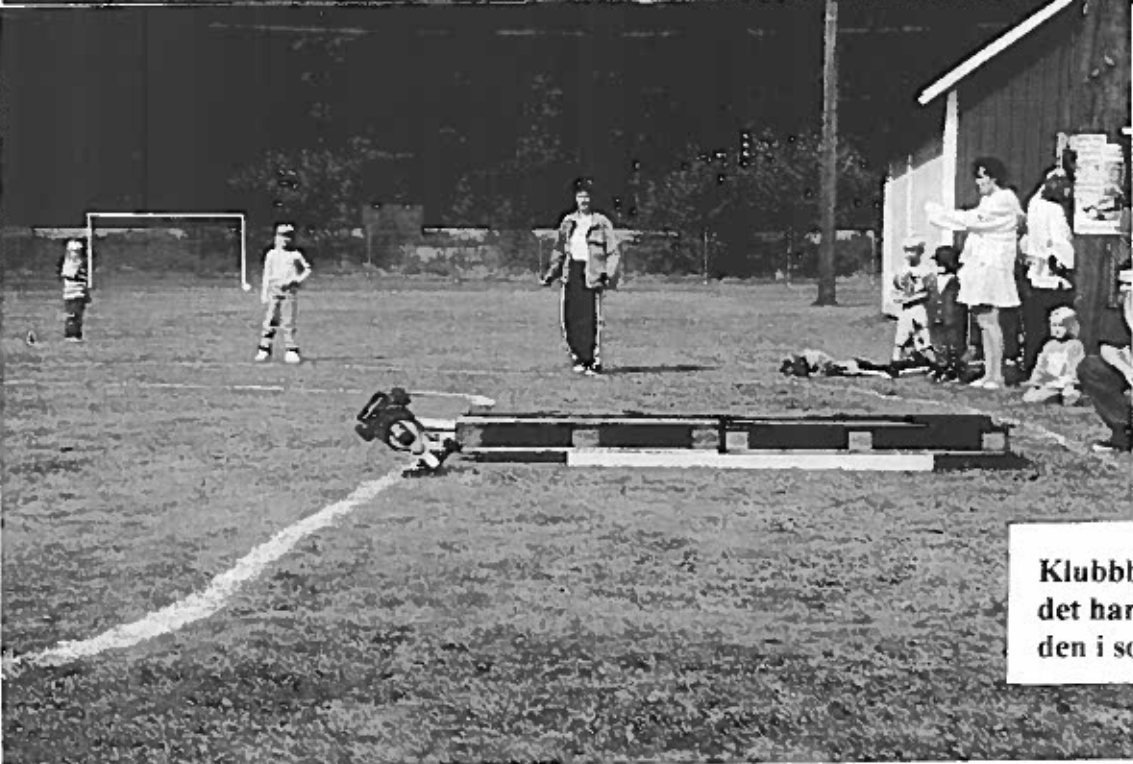

**Klubbilen är ute och vinglar, det har varit många som provat den i sommar.**

# Lyckad OT/RC- premiär i Nyköping

Text: Gösta Leijon  
Foto: Christer Landberg

Dagen var den 9 augusti, vädret var strålande och platsen var Radiolanda. Det hela var ett experiment, i syfte att få igång den slumrande RC-flygningen för motordrivna oldtimermodeller. Reglerna den här dagen var mycket enkla och utgick från engelsmännens Four Plus Four:

Hand- eller markstarta. Stig till önskad höjd, dock längst i 4 minuter. Piloten får öppen tidsangivelse av funktionärerna, På höjd stängs motorn av helt. Sedan gäller det att glida ned och landa prick efter fyra minuter. Även under glidflykten får piloten veta hur klockan går. Kortare eller längre tid ger poängavdrag från idealiska 240 poäng (1 sekund = 1 poäng). Man kan också få extra 30 poäng för landning inom landningscirkeln med 30 meters diameter. Landning utanför denna = 0 landningspoäng.



Arne Fridén startberedd med sin läckra Skyscooter. Throttlad diesel i nosen.

Reglerna har valts för att de skulle likna de friflygande ursprungsmodellernas flyktmönster: Stigning, motorstopp och glidflykt ned.

Till tävlingen hade kommit flygare från Åkersberga, Lidingö, Danderyd, Södertälje och Nyköping. Dessutom några som nöjde sig med att titta.

De som flög fann snart att man måste stiga bra högt för att sedan kunna glida i fyra minuter. Samt att det, trots goda föresatser, är väldigt lätt att kana för långt ut i medvinden och sedan inte orka fram till landningscirkeln. Trots de enkla och avstressande reglerna fann de flesta att tävlingsinstinkten ändå kunde skapa åtskilligt med knäskälva.

Efteråt visade det sig - som vanligt - att oldtimerflygare kan diskutera regeldetaljer hur länge som helst. Här gällde det främst vilken landningspunkt som skulle räknas. Där planet först träffade marken? Eller där det stannade? Kanske ena hjulet? Men om man har trehjulsställ? Skall planet vara flygbart efter landning - för att förhindra kamikazelandningar? Och har de inte slutat, så håller de väl på än...

Bland modellerna fanns välkända Skyscooter, den lilla eleganta Viking (båda med elmotor) och den ovanliga Lanzo Swayback, som är stor och tung och penetrerade bra i den mot slutet ganska kraftiga vinden. Drivkällorna var fyrtakt glödstift, diesel och el.

Prisbordet var välkomponerat och uppskattat. Där fanns flygböcker, fina skalabyggsatser skänkta av Lidingöklubben samt mycket eleganta plaketter. När deltagarna slutligen spred som över Mellansverige (precis som modellerna gjort i försöken att träffa landningscirkeln) så var det under mottot: Det här var kul. Det måste vi göra om!

## RESULTAT:

|                     |           |
|---------------------|-----------|
| 1. Gösta Leijon     | 715 poäng |
| 2. Leif Sundvall    | 655       |
| 3. Ingvar Claesson  | 620       |
| 4. Bengt Thelander  | 471       |
| 5. Esbjörn Forslund | 413       |
| 6. Arne Fridén      | 396       |





Tävlingsledaren och dagens trea Ingvar Claesson med sin Super Scorpion.



Bengt Thelander med sin Viking med elmotor.  
Vid tävlingen sågs också fyrtakts glödstiftare  
och en diesel.

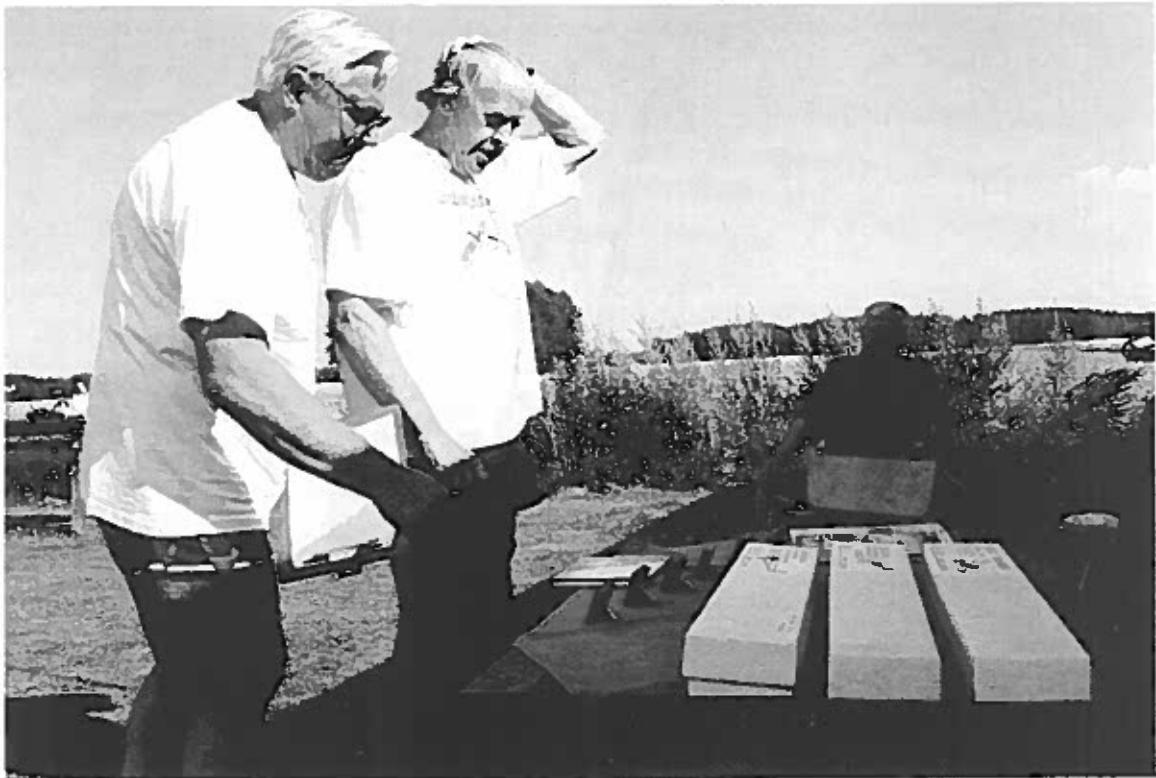

Segraren Gösta Leijon i valet och kvalet vid  
prisbordet. Tävlingsledare Claesson ger tips.

# FÖRENINGSDAG I STADSHUSET

Efter den så lyckade Föreningsdagen förra året var det klart att vi skulle vara med i år också. Men men, den här gången led arrangemanget av soligt väder och andra jippon. Högst ett par hundra besökare letade sig in i Stadshuset.

Vissa menade att Föreningsdagen borde flyttas till senare på hösten för att dra folk.

Vi får väl se hur det blir nästa år...

Till höger NMK:s utställning i all sin prakt.



  
**PRINCESS**  
*Konditori*

**Bagaregatan 33 Tel. 21 43 34**  
**NYKÖPING**

# Natans Hobby

Sveriges närmaste hobbybutik —  
aldrig längre bort än Din telefon!  
Telefon 0340-66 00 66

■ Byggsats från engelska Aerotech Int. med svensk bygginstruktion.

☐ Byggsats med färdig vinge

P Byggsats från engelska Precident



**FLAIRS SUPER CUB**  
spv 1.850 mm, i 2,5-6,5 CC 2T, 5,0-6,5 CC 4T, 4-kanal • PRIS 1.065,-



**HI BOY** • trainer  
spv 1.570 mm, för 32-40 2-T (5-6,5 cc), 4-5 kanal • PRIS 625,-



**AVRO LANCASTER**  
spv 2.590 mm, för 4 x .20 el 2 x 60-motorer • Vikt 6,5-8 kg • PRIS 3.195,-



**CORSAIR**  
spv 1.320 mm för 40 2T, 60 4T-motor, 4-kanals radio • PRIS 1.195,-

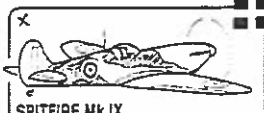

**SPITFIRE MK IX**  
spv 1.420 mm, för 40 2T, 60 4T-motor, 4-kanals radio • PRIS 1.195,-



**FLAIRS HARVARD**  
spv 1.676 mm, för 40-70 2-T, 4-kanal • PRIS 1.250,-



**LO BOY** • trainer  
spv 1.420 mm, för 32-40 2-T (5-6,5 cc), 4-5 kanal • PRIS 725,-



**MESSERSCHMITT BF 110**  
spv 1.830 mm, för 2 x 40-motorer • Vikt 3,5-4 kg • PRIS 1.650,-



**FW-190**  
spv 1.420 mm, för 40-45-motor, 4-kanals radio • PRIS 1.195,-



**MESSERSCHMITT BF-109**  
spv 1.320 mm, för 40 2T el 60 4T • 4-kanal • PRIS 1.195,-



**FLAIRS PUPPETEER**  
spv 1.525 mm, för 30-60-motor, 4-kanals radio • PRIS 1.045,-



**TURBO** • trainer  
spv 1.520 mm, för 32-45 2-T (5-6,5 cc), 4-5 kanal • PRIS 725,-



**B-25 MITCHELL**  
spv 1.830 mm, 2 x 40 2T el 4T • min 4-kanal, Vikt 3,5-4,0 kg • PRIS 1.650,-



**Sk16 HARVARD**  
spv 1.325 mm, för 40-45 2T el 40-60 4T • 4-kanal • PRIS 1.195,-



**VULTEE VALIANT**  
spv 1.325 mm, för 40-45 2T el 40-60 4T • 4-kanal • PRIS 1.195,-



**FLAIRS SE5a**  
spv 1.300 mm, för 30-50 2T el 45-61 4T • 4-kanal • PRIS 1.015,-



**FUN FLY**  
spv 1.070 mm, 1,25-40 2T (4-6,5 cc), 4-kanal • PRIS 575,-



**Ju 87 STUKA**  
spv 1.525 mm, för 30-46 • 4-kanals radio • Vikt 2,3-2,6 kg • PRIS 1.195,-

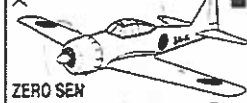

**ZERO SEN**  
spv 1.525 mm, för motor 40 2T, 60 4T, 4-kanals radio • PRIS 1.195,-



**DH-98 MOSQUITO** • skala 1:8  
spv 1.800 mm, för 2x40 cc 2T, min 4-kanal, Vikt 3,5-4,0 kg • PRIS 1.850,-



**FLAIRS FOKKER D VII**  
För 48-80 4-T el 40-61 2-T, 4-kanals radio • PRIS 1.250,-



**STAMPE SV4b**  
skala 1:4  
spv 2.090 mm, för 60-120-motor • 4-kanals radio • PRIS 1.450,-



**REPUBLIC P-47 THUNDERBOLT**  
spv 1.520 mm, 1,30-46 • 4-kanals radio • Vikt 2,3-2,6 kg • PRIS 1.195,-



**P-51D MUSTANG**  
spv 1.410 mm, vikt 2.100 gram, färdig vinge, för 40-motor • PRIS 1.195,-



**CITABRIA PRO**  
spv 1.423 mm, för 25-40 2-takt, kopar, cock-stal • PRIS 1.195,-



**FLAIRS LEGIONAIR**  
Spv 1.320 mm, för 25-40 2-takt, 4-kanals radio • PRIS 960,-



**AERONCA**  
spv 2.660 mm, 60-120 cc, spv & lättvögad, 4-kanal • PRIS 1.450,-



**HAWKER HURRICANE**  
spv 1.450 mm, för 40 2-takt, färdig vinge, 4-kan radio • PRIS 1.195,-

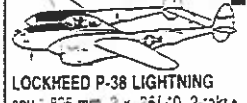

**LOCKHEED P-38 LIGHTNING**  
spv 1.895 mm, 2 x 25/40, 2-takt • 4-kan radio • PRIS 1.850,-

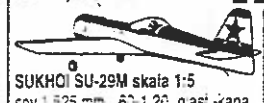

**SUKHOI SU-29M** skala 1:5  
spv 1.325 mm, 60-120 cc, gasi-kapa, kölförställ, 4-kanal • PRIS 1.950,-

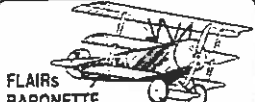

**FLAIRS BARONETTE**  
spv 1.245 mm, för 25-40 2-takt, 4-kanals radio • PRIS 1.015,-

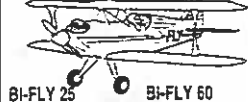

**BI-FLY 25** • **BI-FLY 60**  
• 4-kan, spv 910 mm resp 1.220 mm, PRIS 595,- & 915,-



**HAWKER SEA FURY**  
spv 1.320 mm, för 40 2-takt, färdig vinge, 4-kan radio • PRIS 1.195,-



**GRUMMAN BEARCAT**  
spv 1.270 mm, för 40 2-takt, färdig vinge • 4-kanal • PRIS 1.195,-



**EXTRA 300** • skala 1:5  
spv 1.727 mm, 60-120 cc, gasi-kapa, kölförställ, 4-kanal • PRIS 1.950,-



**IRVINE 2-taktare**  
Levereras med ljuddämpare (utom 120 & 150)  
Dubbla kullager

|                       |           |
|-----------------------|-----------|
| Irvine 20 Mk III      | 865,-     |
| Irvine 25 ABC Mk III  | 865,-     |
| Irvine 36 ABC Aero    | 945,-     |
| Irvine 36 Hell        | 945,-     |
| Irvine 36 Hell F1     | 1.475,-   |
| Irvine 36 Ring Aero   | 945,-     |
| Irvine 36 Hell Ring   | 945,-     |
| Irvine 40 ABC         | 875,-     |
| Irvine Q40 ABC tvst   | 1.050,-   |
| Irvine 40 Sport by on | 1.175,-   |
| Irvine 40 F3D         | 1.350,-   |
| Irvine 46 ABC         | 975,-     |
| Irvine 46 ABC D F     | 1.300,-   |
| Irvine Q72 ABC tvst   | 1.350,-   |
| Irvine 120 Ring       | NYTT PRIS |
| Irvine 150 Ring       | NYTT PRIS |

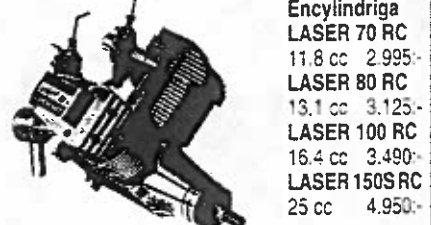

**LASER**  
Handgjorda fyrtaktsmotorer av alla högsta kvalitet. Levereras cirka 3 veckor efter beställning.

|                          |         |         |
|--------------------------|---------|---------|
| Encylindriga LASER 70 RC | 11,8 cc | 2.995,- |
| LASER 80 RC              | 13,1 cc | 3.125,- |
| LASER 100 RC             | 16,4 cc | 3.490,- |
| LASER 150SRC             | 25 cc   | 4.950,- |
| LASER 160 V-twin         | 26,2 cc | 6.300,- |
| LASER 200 V-twin         | 32,8 cc | 6.500,- |
| LASER 300 V-twin         | 50,0 cc | 8.800,- |



**Svensk gasturbin TN75**

|            |                 |
|------------|-----------------|
| Dragkraft  | 10,0 kg         |
| Vikt       | 3,0 kg          |
| Längd      | 425 mm          |
| Diameter   | 148 mm          |
| Bränsle    | diesellolja     |
| Smörjmedel | syntetolja      |
| Pris       | 26.000,- + moms |

# DEN UNDERBARA SOMMAREN -97 !

Årets sommar slog alla rekord vad gäller värme och sol timmar !  
Kanske gynnsamt för modellflyg kan tyckas, men många föredrog badstranden.... Lite av det lilla som hände i somras visar det som fastnade i redaktörens kamera. Kanske aktiviteterna ökar nu när hösten med regn och rusk raskt närmar sig.  
Vi modellflygare är bra konstiga ibland !!



I sommar har vi kunnat avnjuta F3A, konstflyg, av världsklass på Radiolanda. Fierfaldige SM-vinnaren mm Anders Johansson, Linköping, har hälsat på flickvännen som bor i Nyköping och då passat på att träna hos oss.  
Modellen, Patriot, är en egen konstruktion med en Webra 120 i nosen.  
På bilden fr. v. : Anders, Hasse Carlsson, Per Nordström och Henrik Edefur.

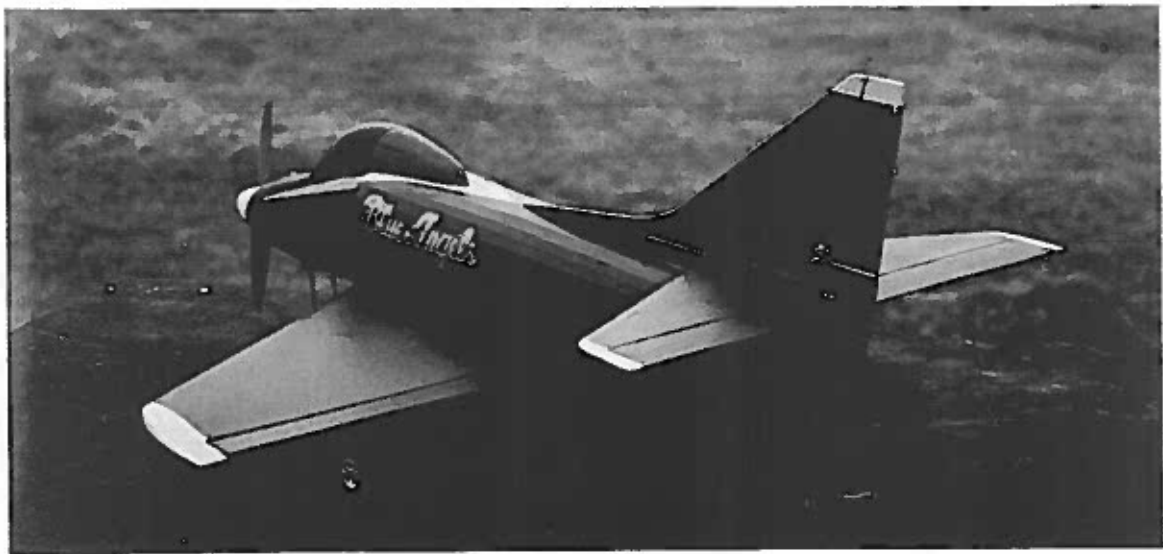

Daniel Holm köpte en A4 Skyhawk på Barkarby. Bygde ihop den på 2 veckor. Först ville den inte lättas. Efter att ha flyttat tillbaka tyngdpunkten 15 cm (rätt ?) lättade den men vek sig över vingen. För tung och för liten vingyta sägs hindra A4:an att flyga. Men snygg blev den !



Lagom när gräset växte som mest brakade vår klippare sönder, typiskt. Men genom ett jättearbete av bl.a. Mats Ceder och Ingvar Claesson kunde den åter sättas i tjänst. Därefter krävdes en veckas jobb att klippa och kratta hela fältet. TACK alla medverkande för en jätteinsats !



Per Nordström kör in den nya Webran som ska sitta i China Clippem. Sen blir han farlig i kommande Q500-tävlingar !



Några nya flygare har setts på fältet i år, KUL !! Här Martin Kildén Smith (till höger) med pappa, kompis och Kompis 2000. Den senare satte han en liten motor på i en gondol efter att pappa tröttnat på att springa upp den varje gång. Och det blev ju mycket roligare också !!!!

Nedan: Christer Svenssons nya "almost-en-skalakärre". En Eagle 25L ombyggd till en North American T-28C. Kolla in den noga när du ser den på fältet nästa gång. Ännu ett mästerverk skapat i det svenssonska garaget.



# CUPTOPP 2

## -WHEN US NAVY CRASHED AND BURNED

6 september var det åter dax för Cuptävling. Men var är alla ?

Värt att notera från dagen är:

- Daniel och Christer L delade åter modell, de verkar gå hårt åt på sina egna...

- Henrik flög sin egenkonstruerade silverblänkande modell. Rostfri plåt trodde en del..

- Christer S's motor gick inte bra. Sista looping i moment 1 avslutades på alldeles för LÅG höjd. Kroppen gick av ungefär på mitten. Kanske lagar Christer modellen, annars kommer den nya T-28:an fram ! Vi övriga sörjer med Christer.

-Ni som inte var med:

**KOM UT OCH HA KUL DEN  
18 OKT, DÅ DET ÄR  
CUPFINAL !!!**

### RESULTAT:

|                      |      |
|----------------------|------|
| 1. Christer Landberg | 830p |
| 2. Henrik Edefur     | 814p |
| 3. Daniel Holm       | 789p |
| 4. Ingvar Claesson   | 659p |
| 5. Anders Jonsson    | 566p |
| 6. Christer Svensson | 276p |



# SOLIG GRILLFEST PÅ RADIOLANDA !

För andra året tändes grillarna på Radiolanda, denna gång 16 augusti. Kvällen förgylldes, liksom många många andra i år, av ett underbart väder !

De tiotalet grillsugna grillade/brände allt från Hot Dogs, flintastekar till Pappa Tords hamburgare. Kanonlyckad fest !

Janne Pettersson hade även fixat så leklusten fick sitt, minigolf- och bollkastnings-tävling !!

En person chockade övriga med att drista sig till att FLYGA, tänka sig. Ingen mindre än Ingvar Claesson som friflög i kvällningen. Christer Svensson visade upp sin senaste skapelse; T-28C alias Thunder Tiger 25L !!!!

**DET HÄR GÖR VI OM !!!!**



En för kvällen något blyg friflygar-Ingvar.



Carl-Olof Carlsson och Ingvar Claesson beundrar Christer Svenssons nya T-28C.

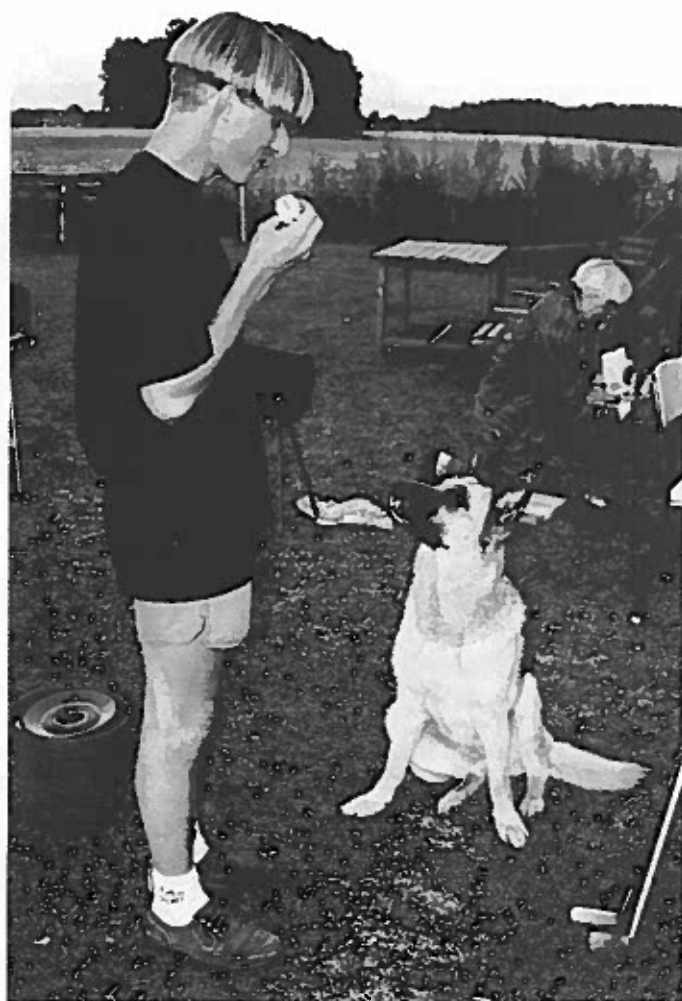

Hunden är människans bästa vän, eller var det tvärtom ? Schäfern Kola sucktar efter Jannes "Varma Hund".



Fick du förra numret av NMK-nytt direkt i brevlådan ?  
Vi provade med att åka runt och lämna tidningarna.  
Det sparar massor av pengar på att slippa betala porto  
och kuvert.

Utdelningen skedde till de som bor på lagom avstånd  
från "city".

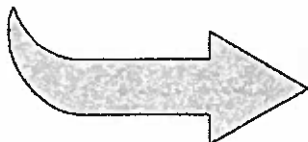

**PLATS FÖR  
ADRESSETIKETT !**