

# MMK NYTT



## Nyköpings Modellklubb

September 1986  
Nr 2, årgång 13

Tidskrift för teknisk och språklig kultur samt regionala ärebetygelser

# Hej!

Detta är ett stort STAPELAVLÖPNINGSNUMMER!

KM i segelflyg har nämligen gått av stapeln!

Barkarbytävlingarna har gått av stapeln!

Skala-SM har också ..... hållits!

Och så går här en ny Super-Identifieringstävling  
AV STAPELN!

Håll till godo.  
Din redaktör

# SEGELFLYGSKLUBBMÄSTERSKAP!

De gingo AV STAPELN den 10 maj i år, en dag som var solig och molnig om vartannat. Kampen blev som vanligt hård och jämn in i det sista.

Slutligen stod som SEGRARE och KLUBBMÄSTARE Rolf Annerstedt, alla kategorier.

I B-laget (åldringar med hjälpmotor) segrade den elektrifierade BENGT HÖGLUND före den metanolsprakande G Leijon, 3,5 cc.

Bland övriga lustifikationer noteras:

\* Ingvars 15 år gamla Amigo hade aldrig flugit förr. Den fick nu bästa tiden (5.18) !

\* Det var blåsigt. Kärrorna stod still i motvinden.

\* Anders inledde dagen med att landa syrrans segelplan i roten på sin (Anders') söta fästmö.

Per hade med sig en ny 2-metersseglare Blue Phoenix, bakom vilket namn givetvis döljer sig en svensk modell.

\* Bengt tävlade i båda klasserna, placerade sig väl i båda!



Bengts piruetter i ena ändan av startlinan var magnifika!



# Resultat Segelflyg-KM 1986

## KLASS 1, rena segelplan

	1: Rolf Annerstedt	959 p	MÅSTARE!
	2: Bengt Höglund	849	
	3: Per Nordström	825	
	4: Anders Andersson	591	
	5: Ingvar Claesson	458	

## KLASS 2, smuts... förlåt, motorseglare

1: Bengt Höglund	473 p
2: Gösta Leijon	470



Uppladdning inför kommande duster!

## IDENTIFIERINGSFIKATIONSTÄVLINGEN:

Två svar - två vinnare!

Visst var den svår, identifieringstävlingen i förra numret. Och det kom också bara två svar, av vilket inget var hundra procentigt rätt.

Bäst var emellertid ULRIK ROHNE. Han svarade helt rätt i svåra klassen och kanske rätt i lätta klassen - kanske, därför att han angav att framdelen tillhörde "Baktunga Victor", ett smeknamn som tävlingsredaktionen inte hört förut.

Andra pris går till CHRISTER LANDBERG för ett tappert försök. Han hade ett halvt rätt i varje klass. Alltid något! Nu till de rätta svaren.

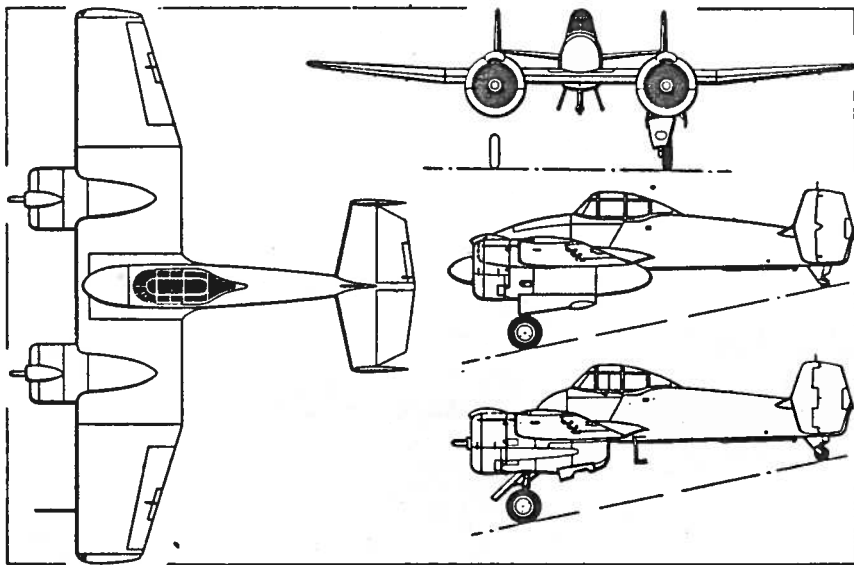

Eftersom det rör sig om ovanliga och originella flygplantyper avbildar jag hela förebilderna.

Till vänster ser du då den trevliga GRUMMAN XF5F-1, som var framdel i lätta klassen. Ett originellt plan, i synnerhet i ursprungsversionen med riktigt kort nos.

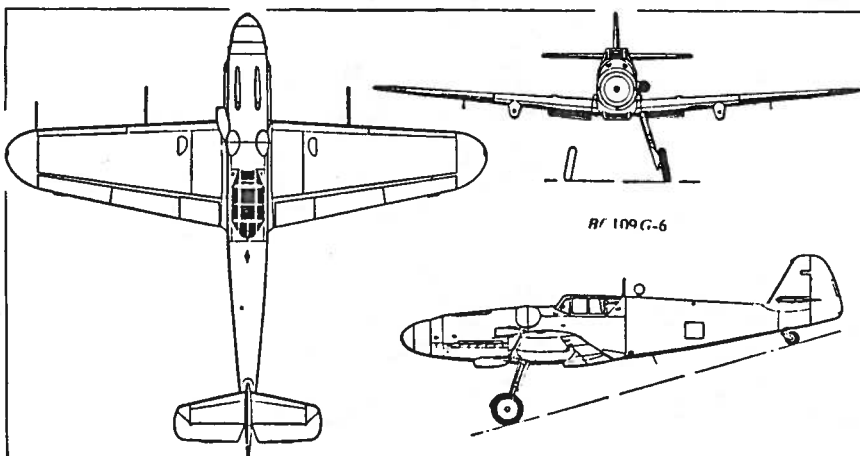

Bakvagnen i samma klass var kanske inte så svår? MESSERSCHMITT 109 GUSTAV var namnet.

Så över till den svåra klassen - som Ulrik klarade galant:

MACCHI C201

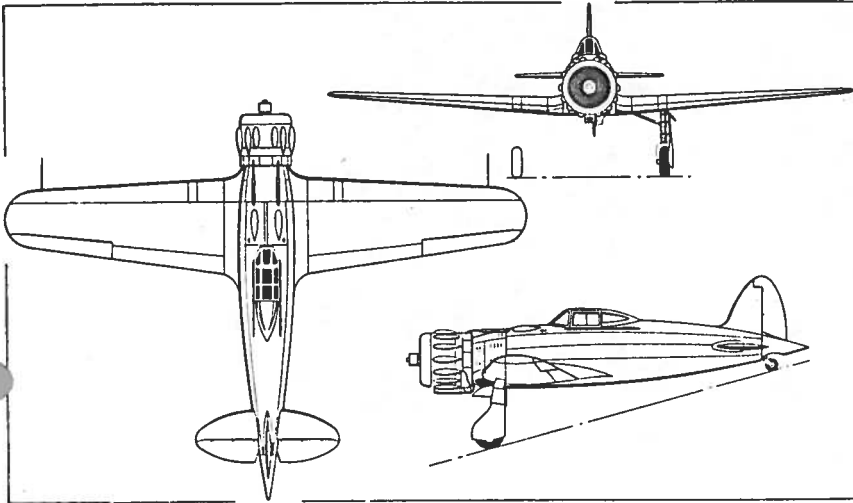

Framdelen såg ganska italiensk ut, tyckte både Christer och Ulrik och skrev Macchi 200.

Det måste jag ge rätt för, eftersom nosen på det planet är identisk med det plan jag hämtat bilden från, nämligen MACCHI C201 på bilden här till vänster.

Macchi 200 var en tidigare version med öppen sittbrunn.

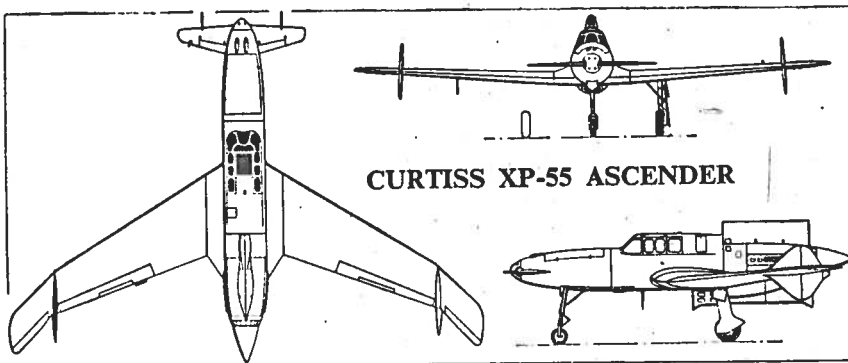

CURTISS XP-55 ASCENDER

Bakdelen var marigare! CURTISS XP-55 ASCENDER var ett experimentplan som aldrig nådde fram till serietillverkning. Lågfartsegenskaperna var besynnerliga och kylningen svag.

Christer gissade på ett japanskt plan. Det var inte så dumt gissat. Det fanns en liknande japansk skapelse, som hette Kyushu J7W1 Shinden!

## HÄR ÄR EN NY TÄVLING!

Den är inte fullt så svår. Jag kan göra det ännu lättare genom att säga: Detta "Mystery Ship" är sammansatt av tre flygplan från andra världskriget, ett engolskt, ett amerikanskt och ett tyskt. Mellanbiten är nog svårast. Det planet kommer från en fabrik som enligt min åsikt utmärkt sig genom att alltid bygga sin tids fulaste flygplan. Ett av dessa hade både för- och efternamn som bestod av fabriksnamnet. Det planet var så fult att det faktiskt blev charmigt.

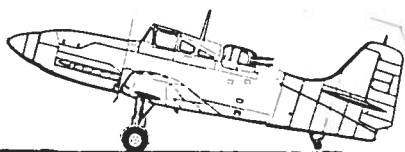

SKICKA DITT SVAR SENAST DEN 15 OKTOBER TILL Gösta Leijon, Mickelsbergsvägen 226, 125 32 ÄLVSJÖ. (Icke MEK-are deltar på egen risk i en särskild klass med extra ruttna priser)!

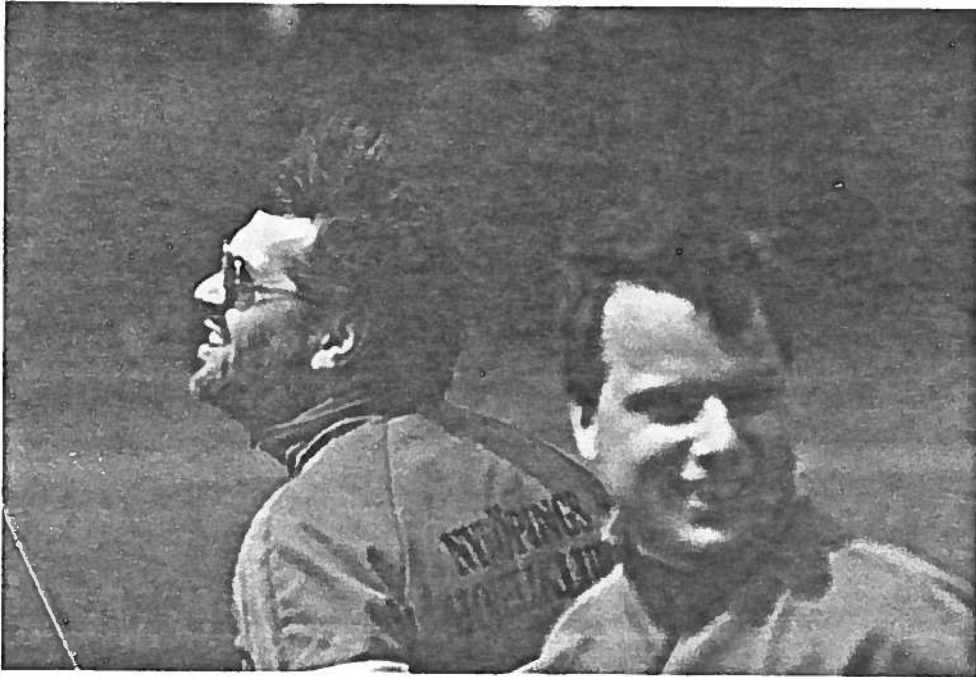

# BARKARBY

## 86

Årets Barkarbyttävlingar GICK AV STAPELN den 7 - 8 juni.  
Vädret var som vanligt, det vill säga skyfall på lördagen  
och orkan på söndagen. Så alla trivdes.

MMK-deltagandet var lite tunt, beroende på att våra unga  
stjärnor hade skolavslutning och examen dagen innan och  
därför enbart dök upp som åskådare med tunga ögonlock.

Per Nordström kom inte heller till start, eftersom han  
dragit sin lånade Laser i backen en vecka före tävlingarna.  
Den Laser som han annars skulle ha kört Aresti med.

Nu fick Per nöja sig med att vara mekaniker åt Calle.  
Och det kräver sin man.

Just det, Calinge Lindberg lyfte än en gång Barkarbyäv-  
lingarna ett pinnhål över den hårdspända prestigen och  
den darrande nervositetens nivå. Calles stora FW 190 Jutta  
hade än en gång inte blivit klar i tid, och Calle hade  
därför plockat fram sin show piece number one, den lilla  
gula Nieuporten med dieselmotor utan throttle. Och nu  
kördes stora showen än en gång.



Motorstopp, nödlandning,  
tankning och snabb återstart  
är ett välkänt nummer. Men  
i år fanns också två nya  
nummer på repertoaren.  
Det ena var flygning med  
piloten sittande på marken.  
Det andra utfördes före  
starten. Domarna lyfte för-  
vånat på ögonbrynen när  
Thomas Cedergren lämnade  
sändaren till Calinge med  
orden: "Gör nu så här. Först

slår du om den här lilla svarta knappen. Sedan tar du tag i den  
här röda spaken och drar den försiktigt åt det håll du vill  
svänga. Förstått?" Och Calle nickade, lika gravallvarlig  
som Thomas... Men när flygningen väl börjat förstod de att  
det verkligen inte var någon nybörjare som ryckte i spakarna.

Björn Eriksson ställde upp med två  
plan, av vilka han lyckades bäst med  
sin snygga VLA - i år i en större  
version än tidigare år. Och ett större  
plan flyger som bekant lugnare och  
skalalikare än ett litet. Lägga  
märke till den hemmastickade VLA-  
tröjan!



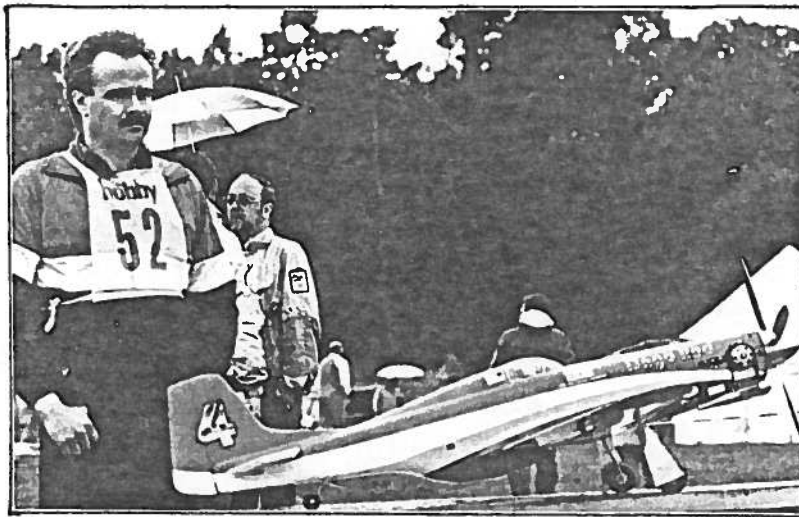

Staffan Leijon fick låga skalapoäng för sin racerversjon "Dago Red" av P-51 Mustang. Den är byggd av en SIG-byggsats med färdiga kroppshalvor i ABS-plast. Det tråkiga är bara att kroppsformen är alltför elegant utdragen för att vara skalalik. Och då hjälper det inte om man har en aldrig så elegant dekor. Staffan hörde till dem som fick avbryta ett startförsök, sedan regnet gjort att radion plötsligt var stendöd.

Thomas Cedergren var originell nog att ställa upp med en modell av helikoptern Augusta 109 A (om man nu törs lita på det tryckta programmet, som i år hade en stavning av modellnamnen som var ännu hispigare än vanligt).

Den andre Tomas, med efternamnet Leijon, ställde upp med sin pålitliga gamla DC-3:a (nåja, pålitliga och pålitliga, förra året lossnade ju sidorodret just på Barkarbyttävlingen, och den vita jättefågeln hjulade och studsade och kraschade å det våldsammaste på asfalten. Nu var den dock lagad och uppförde sig fint. Hur lång får en parentes bli? Svar: Hur lång som helst, det bestämmer redaktören). Även Tomas fick känna av regnet. Han flög i veritabelt ösregn, vilket gjorde att han mitt under flygningen fick passa på när kärran låg på rak kurs och vända sändaren upp och ned och tömma ur vattnet som samlats i spakbrunnarna. Och rak kurs är det ofta med DC-3:an, den får ju bara flygas i triangelbana och rektangelbana och liknande lugna figurer - sånt som förebilden klarade av. Inga rollar här inte. Fast Tomas rollar gärna med modellen, dock ej på tävling.



NMK-resultat i årets tävling:

	Plac.	Klass	Skalapoints	Flygpoints	TOTAL
1. Tomas Leijon	3	3	278	647	925
2. Thomas Cedergren	4	3	232	686	918
3. Björn Eriksson	5	3	284	620	904 (VLA)
4. Calinge Lindberg	6	1	168	520	688
5. Staffan Leijon	8	4	220	214	434
6. Björn Eriksson	10	7	266	280	546 (Lacey)

(Om vi i stället rangordnar efter totalpoäng så blir enda skillnaden att Staffan och Björn byter plats på slutet.)

FÖR ÖVRIGT KAN NOTERAS:

- o att norrmännen bjöd på rolig uppvisning i combat med småmodeller
- o att Rune Nessen gjorde fina Aresti- och helikopterflygningar
- o att det var roligt att se Kjell-Åke Elofsson och Bertil Carlsson på Barkarby igen
- o att arrangörerna i år slappnat av lite för mycket, i tron att Barkarbytävlingarna går av sig själva; i år rådde exempelvis djungelns lag vid skalabedömningen, där de med vassaste armbågarna tilläts tränga sig fram långt innan det var deras tur
- o att detta ändå inte ändrar det faktum att Barkarbytävlingarna är årets festligaste och folkrikaste skalatävling - varje år!





# Bullen blir filmstjärna!

Det låter som titeln på någon gammal ungdomsfilm från 30-talet, men så var det icke. Bullen är Per Nordströms fina skalamodell av Republic Thunderbolt. Filmstjärna blev den, fast i en TV-film. Saken var den att TV2 skulle spela in en film, som bygger på en

bok av Åke Hodell. Denne författare var i sin ungdom med om en störtning i en Sk 16.

Regissören till filmen tyckte förmodligen att J9 såg ärtigare ut än Sk 16 och valde därför detta silverblanka jaktplan att användas i filmen. Bland annat sitter där huvudpersonen i den J9 som finns i Flygvapenmuseet i Linköping och låtsas flyga. Men man måste ju ha lite flygbilder också. Lämpliga arkivfilmer fanns inte, därför ringe<sup>d/</sup> regissören till Allt om Hobby. Freddy Stenbom erinrade sig att Per Nordström aus Nyköping en gång vunnit sin klass på Barkarby med en P-47 Thunderbolt (det år då Tomas Leijon och Per vann var sin klass på Barkis).

FOTO C. LINDBERG



PER OCH FILMFOTOGRAFEN HANS WELIN. SAMT BULLEN, FÖRLÅT J 9...

Thunderbolt och J9 var ritade av samma exilryss Seversky och byggdes av samma firma (Republic), så planen var ganska lika. Bland annat stämde vingformen bra; den hade varit svår att ändra. Så Per satte igång med modifieringen. En ny, högre kabin byggdes med hjälp av kartong, lim och tejp. Den fick bli ogenomskinlig, eftersom P 47-

kabinen fanns kvar under den nya... Nya kulsprutor och luftintag snickrades till på samma glada sätt, liksom en förlängning av fenan framåt. De infällda J 9-ställen (bakåt) med sina stora kåpor vållade en del huvudbry; modellens inåt infällbara landningsställsben måste ju passera rätt igenom kulisserna. Och det fick de göra, genom en slits som inte syntes när planet var i luften. Detta var för övrigt målet för hela maskeringen: Det var ingen idé att göra de nya detaljerna vackrare eller jobbigare än vad som behövdes. Planet skulle ju filmas på ganska långt håll i full fart. Då ser man inga detaljer, men det viktiga är att det ändå ser ut som en J 9. Och det gjorde det här planet, sedan silverfärg i sprayburk och kronmärken och siffror i självhäftande plast fått fullborda mästerverket.

Filmingen skedde en sommarkväll på Gärdet i Stockholm. Allt gick bra. Resultatet kan du se i TV 2 omkring den 24 september. Filmen heter Skratta Pajazzo.



Fr.v. G Leijon, Per Nordström, Thomas Cedergren, Brynolf Nordström, Hans Welin. Eftersom Calinge Lindberg tog bilden betyder det att 3/4 av svenska modellhelikopterlandslaget fanns på plats: Per, Thomas och Calle. Bara Ulf Johansson fattades!



# BJÖÖRNS

**■ CYKEL ■ HOBBY ■**



Den välkända cykelaffären utvidgar med  
**HOBBYARTIKLAR**  
stort sortiment:

OS-motorer - endast det bästa är gott nog. De vanligaste finns i lager, resten tas hem på beställning. Flygbyggsatser - bl a Pilot - Balsa - Glödstift - Nylon - Solartex - Bränsle - RC-bilar: Minicars program, Serpent, MRC, Rockin City m fl. MULTIPLEX RADIO - som sagt, endast det bästa är gott nog. JR RADIO - Propellrar finns hemma, och mycket annat....och det som inte finns på hyllan fixar jag fram på kort tid. VÄLKOMMEN!

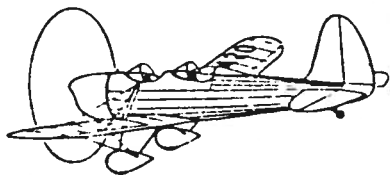

**BJÖÖRNS**

**■ CYKEL ■**

Blomneshovsv. 12, 611 39 Nyköping  
tel. 110 83

ÖPPET måndag-fredag 9-18

# SKALA-SM

Skala-SM 1986 GICK AV STAPELN i Mora. Anslutningen var dock inte lika god som till ett visst Skala-SM förra året i en viss sörmländsk stad... Till Mora kom ett dussintal deltagare, ungefär lika fördelade på de två klasserna. Enda deltagare från NMK var Björn Eriksson, som kom sexa i F4C med sin VLA Sparven.

## LÄSARNAS FRÅGESPALT!

FRÅGA: Vad är det för konstig sidnumrering i det här numret, va?

SVAR: Det begriper du väl själv, att när man köper såna där kartor med numrerade klisterlappar på, så tar ALLTID de låga siffrorna slut på stubben. Och för att inte förorsaka klubben enorma utgifter för ständigt nya sifferkartor så måste man ju använda de som blir över också. Begrips?

För övrigt heter det inte sidnumrering utan *p a g i - n e r i n g*. Man skall inte använda tarvliga svenska ord när det finns stiliga utländska. Man ska inte säga "hitta på" utan "extemporera". Man ska inte säga "grupp" eller "lag" utan "team". Och man ska inte skriva "den 3 september 1986" (vilket alla fattar genast) utan man skall skriva 1986-09-03, vilket alla måste slå knut på hjärnan för att begripa, men de tycker att man är modern och tjustig. Förstått?

FRÅGA: Vad är det för ett sabla dillande om "gå av stapeln" i det häringa numret, alltså va?

SVAR: Jo ser du, det var bara så att en sann berättelse från tidningen Expressens barndom rann redaktören i minnet. Varje gång en ny grön journalist kom till tidningen och började skriva så blev det ideliga "stapelavlöpningar": det var konstutställningar, travtävlingar, hundutställningar, matatönlöpningar och gud vet allt - och allt "gick av stapeln". På varenda sida i tidningen. Vilket fick legendariske redaktionschefen Sigge Ågren att införa TOTALFÖRBUD mot uttrycket, utom i ett enda fall, och det var när verkligen ett nytt fartyg sjösattes. Och det sker numera inte så ofta i vårt land att det behövde åsamka Ågren något nytt raseriutbrott. Det är detta jag har skojat om i detta nummer.

N Ä S T A N U M M E R M O T Å R E T S S L U T:

Hälsningar, din redaktör

