

NMK NYTT



Nyköpings Modellklubb

April 1986
Nr 1, årgång 13

Tidskrift för aeronautisk kultur, wash out och semlor med het mjölk, kanel & socker.

Redaktör: Gösta Leijon



STORT VÅRNUM- MER

med bl a UPPHETSANDE reportage från ÅRSMÖTET... resultat av identifieringstävling... rätt svar på rebusen... bilder från sommarens flygerier... nya tävlingar... inbjudan till tegelstensbärning... tjat om medlemsavgiften

OCH DESSTOM: Förhandstitt på den sensationella FIELD RELAXING R/C FLYING CHAIR (bilden t h) som nu är under utveckling i NMK:s vetenskapliga arbetsgrupp. Snart behöver du inte stå och flyga...DU KAN SITTA! Med en högerspak för skeven och en vänsterspak för sida - och en vev under sätet för höjdrodret... lite svår att nå kanske, men du kan inte begära allt för 18.000 spänn, eller hur?

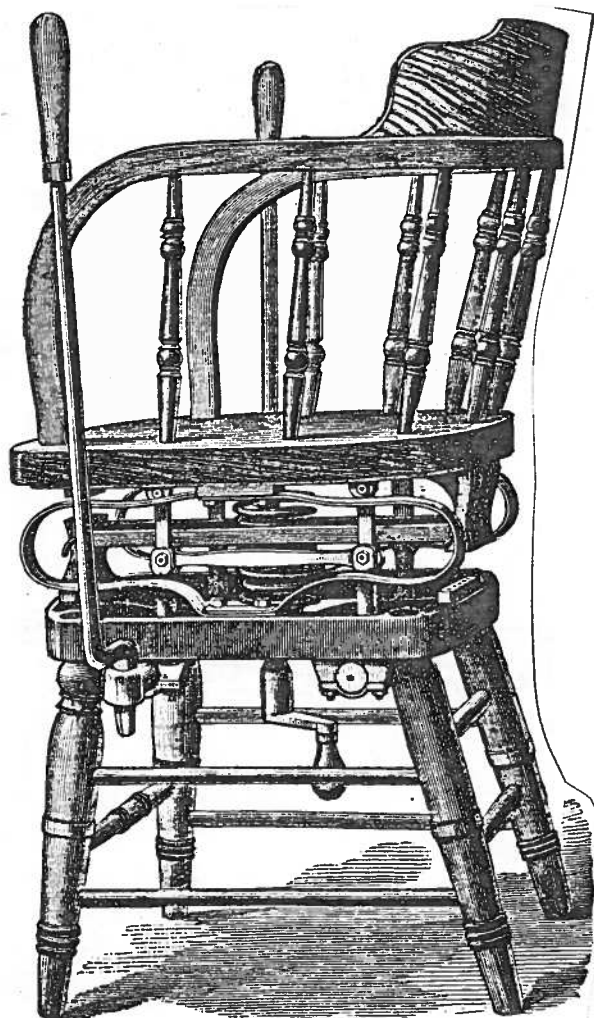



TÄVLINGS-KALENDER 86

10 maj	KM radiostyrda segelplan
24 maj	Vårtävling motorflyg
31 maj	Skalamönstring Nyge
7-8 juni	Barkarby pop.skala
23-24 aug	Pop. skala och F1c Nyge
13 sept	KM radiostyrda motorplan
4 okt	Aresti-tävling

Vid ev. oväder är söndag reservdag.

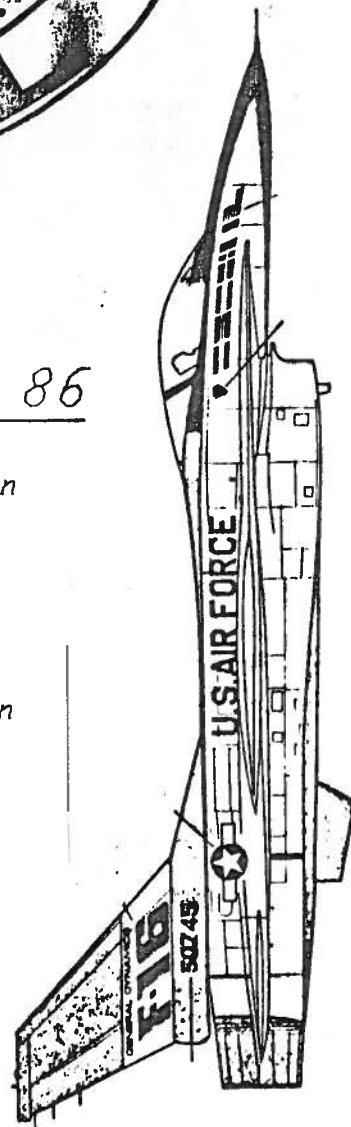
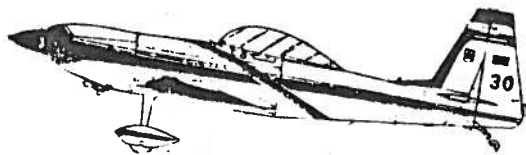

Hälsningar: *Fredrik Vrang*

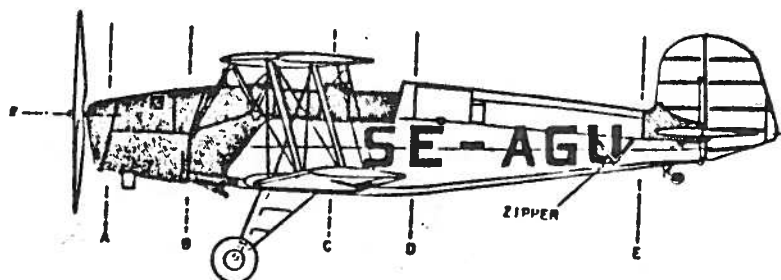
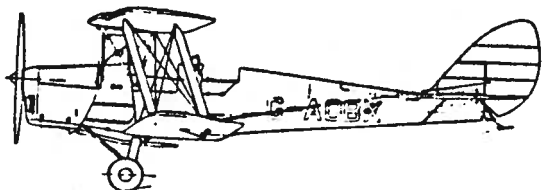

NMK-NYTT fortsätter att dokumentera det svenska modellflygets historia - och vi gör det med hjälp av vår eminente medlem S Åke Lundgren, som nu har skickat in ännu ett blad ur historieboken. Håll till godo:

Ytterligare något om Modellflygets Historia

Under min gymnasietid i Stockholm, Kungsholmen, åren 1936-1939, fanns en gosse Sune Stark i klassen. Han var mycket flygintresserad liksom en jämnårig bror, och pappan stöttade pojkarnas flyg-hobby på olika sätt.

Vår lärare i kemi, Örtegren eller möjligen Örtengren, från Djursholm berättade ibland om sin son, som byggde modell-flygplan med förbränningsmotor. Grabben hade också lyckats plocka ihop en eller annan minimi-radio för styrning. Detta ansågs vara en verklig prestation av en amatör. Betänk att dåtidens radioapparater hade elektronrör, ömtåliga & tunga. Men tydligen fanns på väg miniatyriseringar inför ett stundande världskrig.

Självfallet blev det 'informationsutbyte' mellan lärarens grabb och min klasskamrat Sune Stark, vars flygningar ofta refererades i tidningar. Man kan nog säga, att de ledde utvecklingen eller åtminstone 'låg på svensktoppen' under åren 1937 - 1939. Några rekord-data minns jag ej, men helt säkert är att man flög med radiostyrning & förbränningsmotor redan då. Bevars så ömtåligt det måste ha varit !

* * *

Sune sökte in på KTH, liksom jag själv. Men han kom några årskurser efter, vilket torde ha berott på att han kommenterades till flygutbildning, när han gjorde lumpen. Det var normalt för dem som skulle in på KTH:s flyg-sektion.

I Teknologföreningens matrikel från 1965 (nog den senaste tyvärr) finns en Sune Stark, examinerad KTH 1947 (stämmer) och med tjänst som chef vid KFF Robotavdeln. Roslags Näsby. Om det är min gamle pluggis, så tycks han ha blivit vid sin läst !

S Åke Lundgren



Detta handlar inte ett dugg om modellflyg

Men det handlar om elektronik, och den kopplingen får duga som motiv för att här publicera dessa klipp, som är hämtade ur en instruktionsbok för en videobandspelare. Snacka om dålig översättning! Mycket nöje, kära läsekrets!

Avsätta det VCR från kartongen.
Hämma att se att det inte har fått någon skada.
De här tillbehör är med följad.

Undervisning bok

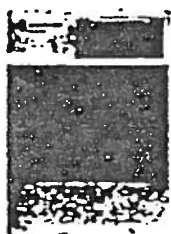

Rund (koaxial) kabel för VCR hook-up (inbördes förbindelse mellan radiostationer) till dina TV's VHF antenn kablar



Telegraferade fjärrkontrollerhet



(Frivilling Tillbehör)

Komma; Kontakt med affären var du Köpte däckat för telegraferade FjärrkontrollenheC

Timmer inspelning är inte att göra

- Är Timmer knappen tryckt?
- Kontrollera igen inspelning Börja/Stanna infattninge
- Om det är ett (Ström) uteblivande eller avbrott under Timmer Inspelningen, inspelningen inte ska vara att göra.

Kassettband är inte att börja var:
—Inspelning och Avspelning knappar är truckt
—Återspolning knapp är truckt
—Framspolning knapp är truckt

Använd apparaten enbart i vågrätt läge och placera inte någon som tung på apparaten



Om du möter några litra problemmer med ditt VCR, det kan spara du timme och pengar först att kontrollera den här list för att se om någon av de här problemmer du kan rätta själv.

Ström rött mätare ljus tänder

- Tryck ström knapp OFF och efter ett ögonblick tryck ON
- Ta VCR Ström kord fram från vägguttaget och plugg igen Om Ström rött ljus är förbaskad fortfarande, kontakt kvalificerad serviceman.

OBS!



BJÖÖRNS

■ CYKEL ■ HOBBY ■



Den välkända cykelaffären utvidgar med
HOBBYARTIKLAR
stort sortiment:

OS-motorer - endast det bästa är gott nog. De vanligaste finns i lager, resten tas hem på beställning. Flygbyggsatser - bl a Pilot - Balsa - Glödstift - Nylon - Solartex - Bränsle - RC-bilar: Vinicars program, Serpent, MRC, Rockin City m fl. MULTIPLEX RADIO - som sagt, endast det bästa är gott nog. JR RADIO . - Propellrar finns hemma, och mycket annat....och det som inte finns på hyllan fixar jag fram på kort tid. **VÄLKOMMEN!**

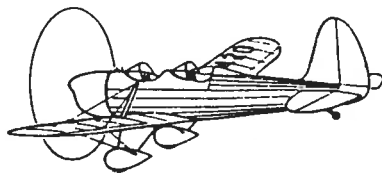

BJÖÖRNS

■ CYKEL ■

ÖPPET måndag-fredag 9-18

Blommenhovsv. 12, 611 39 Nyköping
tel. 110 83



STOR FESTPREMIÄR!!!

Dubbel tävling!

Förra identifieringsfikationstävlingen blev en hejdundrande succe. Inte mindre än två svar låg och trängdes i redaktionsbrevlådan! Och båda var RÄTT - som vanligt, frestas man utbrista. De var insända av följande giganter inom flygplansidentifiering:

JOSEF SKARIN och CHRISTER LANDBERG

De har redan fått sina ståtliga priser. Nu över till vårens tävling, som är tudelad. Den innehåller en LÄTT KLASS och en SVÅR KLASS. Du får tävla i en eller båda, vilket du vill. Ett ståtligt pris utdelas i varje klass!

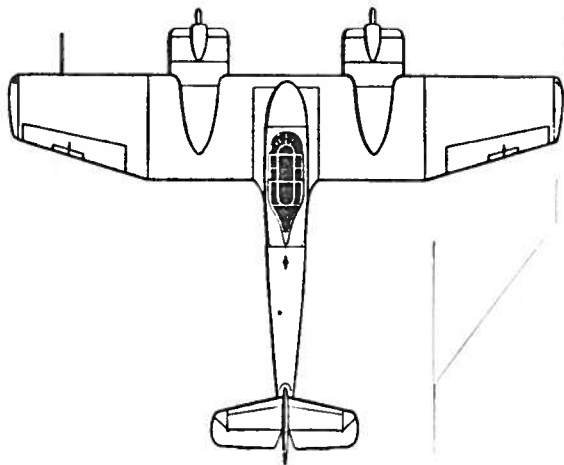

LÄTTA KLASSEN

Sammansatt av två flygplan. Skarven går precis bakom kabinen. I boken jag tagit bilderna ur ritar de aldrig ut propellrarna, så dem får du tänka dig själv. Det skall vara en på varje pinne högst upp (längst fram).

För att göra det riktigt lätt kan jag nämna att ett plan är tyskt och ett amerikanskt.

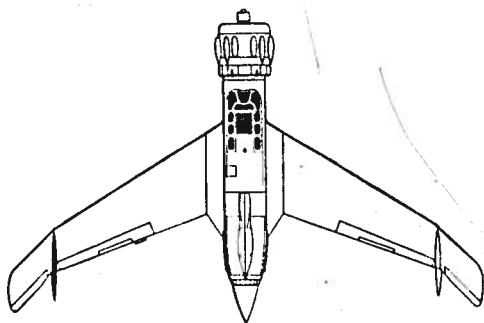

SVÅRA KLASSEN

Detta blir giganternas kamp. Jag ger inga fler ledtrådar än att jag säger att även här får du tänka dig två propellrar.

KÖR HÅRT OCH LYCKA TILL! Skicka in ditt svar före den 1 maj till Gösta Leijon, Mickelsbergsvägen 226, 125 32 Älvsjö. Tänk på de fina priser som de ovan nämnda vinnarna fick: Segelmodellen ANDINO av bästa tyska fabrikat, med såväl geringe Bauzeit som aufklappbarer Bauschablone. Och Ballast beigefügt. DET DU!

Rätt svar i förra tävlingen: Fokker DVII, de Havilland 4, Spad.



Alla NMK-are
ställer upp och
bär tegel
den 19-20 april!

Det är vår klubblokal
vid hamnkontoret som
skall rustas upp.
Och röjas upp. Bland
annat har en vägg
rivits och allt
tegel måste nu
forslas bort.
Gunnar Nyman
leder arbetet.
Dyk upp och
ställ upp och
gör en insats!
Det kommer att
bli mycket upp-

skattat. Inte nog med att du får blåsor i händerna -
du får också träffa dina trevliga klubbkamrater.
LÄGG DIG I TRÄNING REDAN NU - köp dig en egen
tegelsten att träna på!



Lämplig dräkt för tegel-
stensbärning.

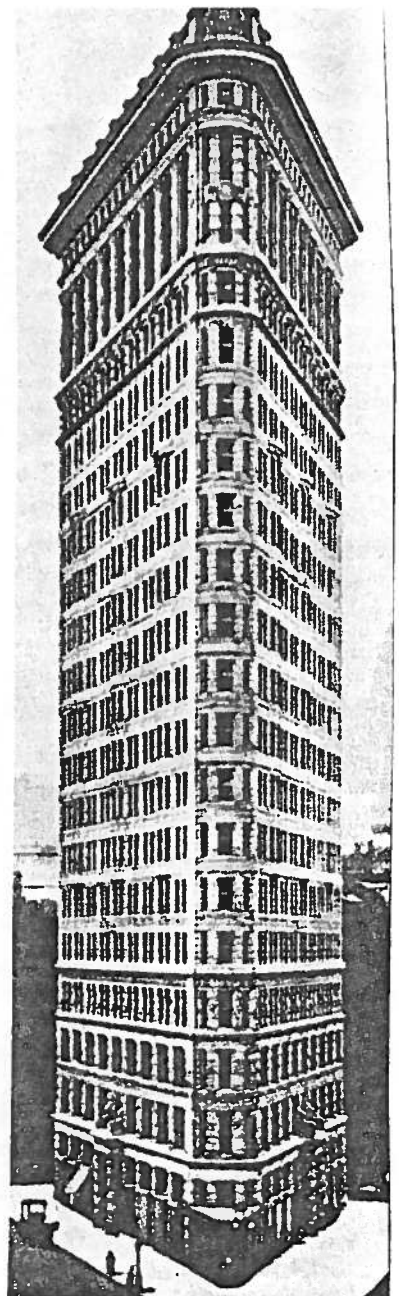

Ett av de hus vi inte
skall riva.

Sommaren 85

(plus lite vinter)

Hågkomster och nedkomster

Foto: Christer Landberg

Texter: Christer Landberg

Bengt Höglund skickar iväg sitt fina elektricitetssegelplan...

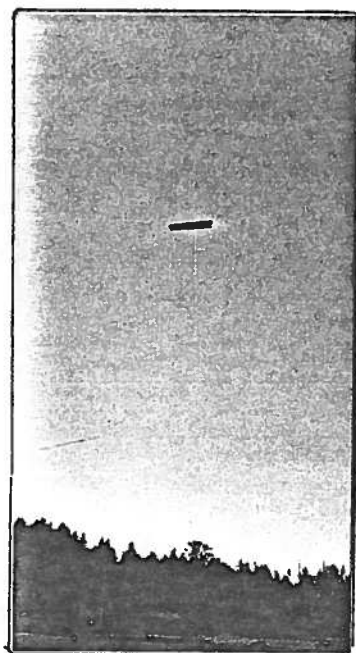

Nejmenhoppsan, här landar ju en vinge!

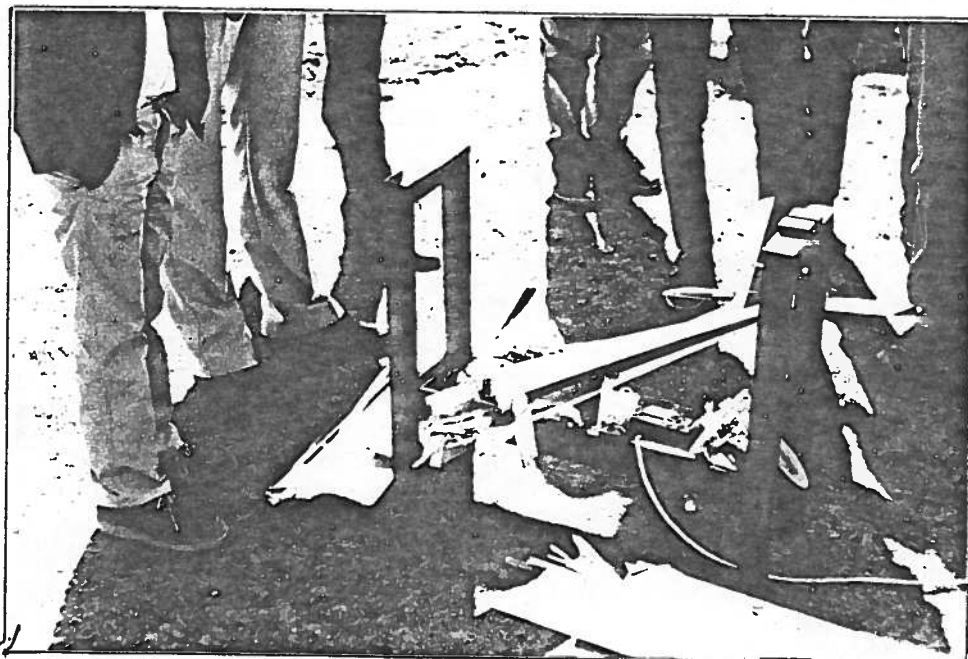

Resterna av planet samlade i en hög. Lagg märke till alla som samlat sig runt omkring. Minst sju par ben. NMK-are är ena riktiga kvaddgamar.



Combat är favoritsporten bland de yngre i NMK.

Häftiga luftstrider, vrålande motorer och många krascher. Under året har fyra kollisioner skett och två modeller har gått till de sälla jaktmarkerna.

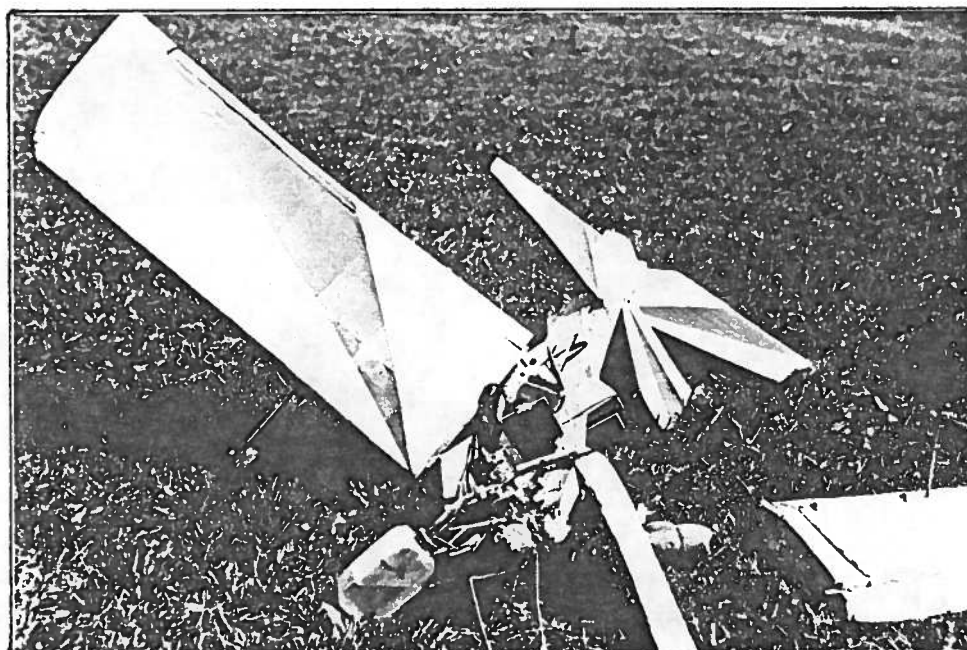

Undersök någon gång på varför Fredrik Vrang's hembygge är kristnat till Killer?

Under provflygningen med Killer blev det nämligen "mid-air" med Christer's Bingo. Killern klarade sig utan skador, värre gick det för Bingon som synes...

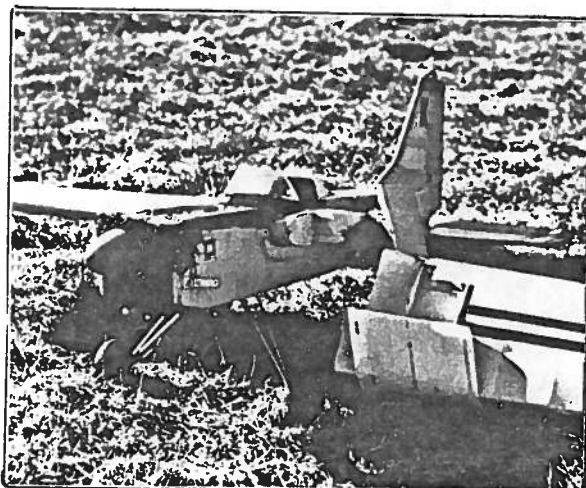

Björn Erikssons gula raket som skrämde livet ur folk och få våren 84. Här efter att den haft "markkontakt" ..

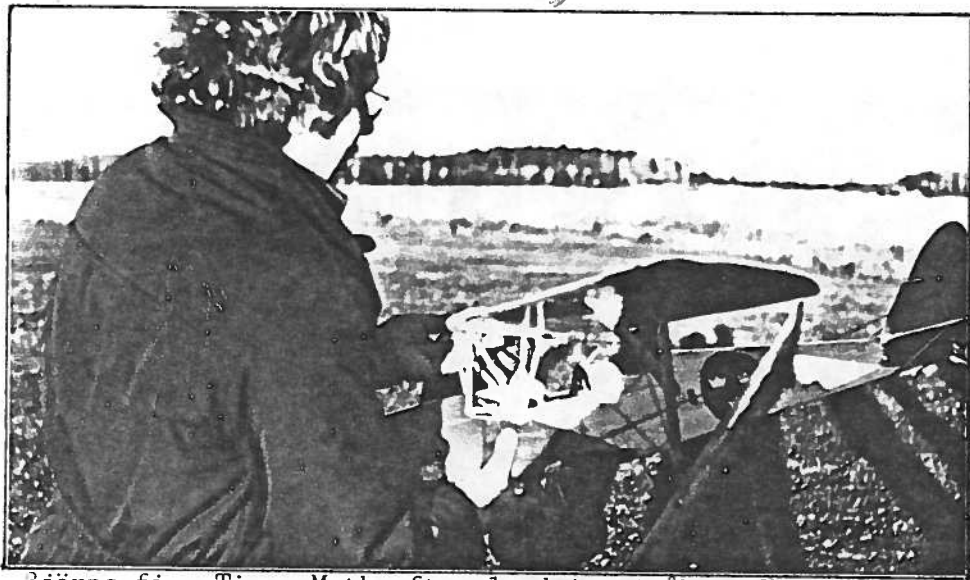

Björns fina Tiger Moth efter landning i åker. Vem kommer inte ihåg hur Björn flög Mothen på låg höjd med motorn, fyrtaktare förstås, puttrande på tomgång, i skymningen på Brandholmen.



Hajfiskare trär upp hajtänder påtråd och har kring halsen. Radioflygare gör likadant fast med avslagna propellrar. Nunan tillhör Anders Andersson.

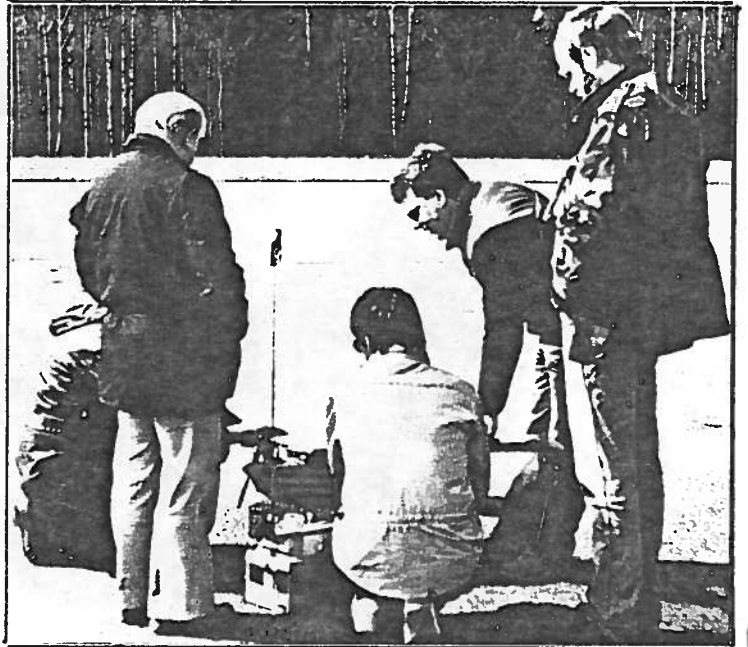

Intresserade samlade kring Ingvar Claesson med Smog Hog och, det då nya, OS FS 60.

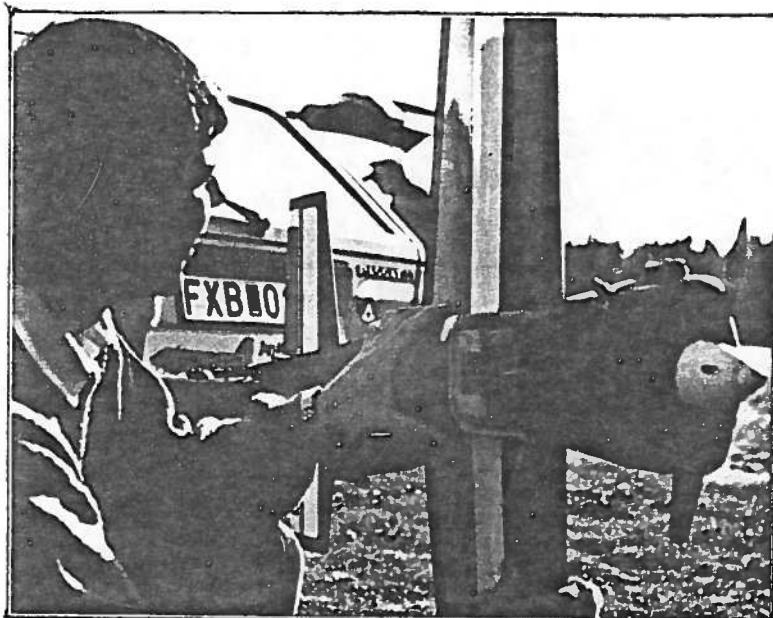

Årets modell -85? Här är det Gunnar Nymans Laser som blivit av med stället efter en hård landning av Tomas Leijon.



Redaktör Gösta Leijons Piper Tomahawk, en av de snyggaste och mest välbyggda modeller som satt sina hjul på Radiolanda. Tyvärr kvaddad på ett tidigt stadium. (Undvik att tejpa fast servon - red:s anm.)



Avslappnad flygning på Radiolanda.

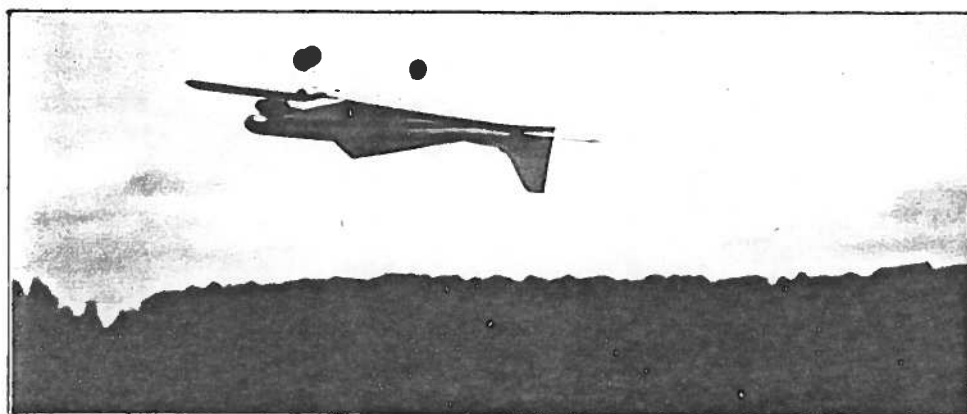

Vrooom... Fredriks Killer i en frän, låg INVERTERAD förbiflygning!



Fredriks fighting face, under härlig vinterflygning på F11.



Det kan vara farligt att plåta vissa NMK-are...
Lägg märke till snöbollen!

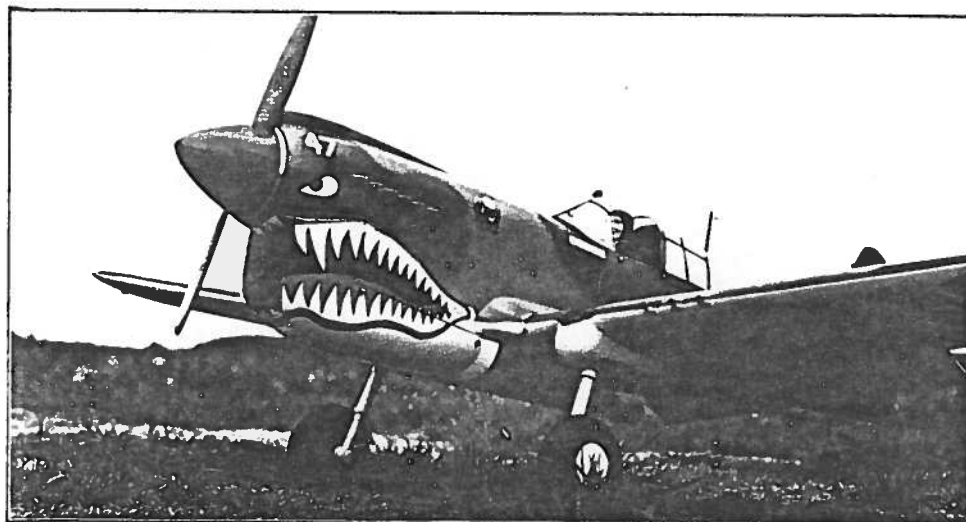

P-40 Warhawk, Anders war-bird, kanske mest beundrad för sin
härliga dekor. Inga dekaler här inte, utan allt handmålrat!

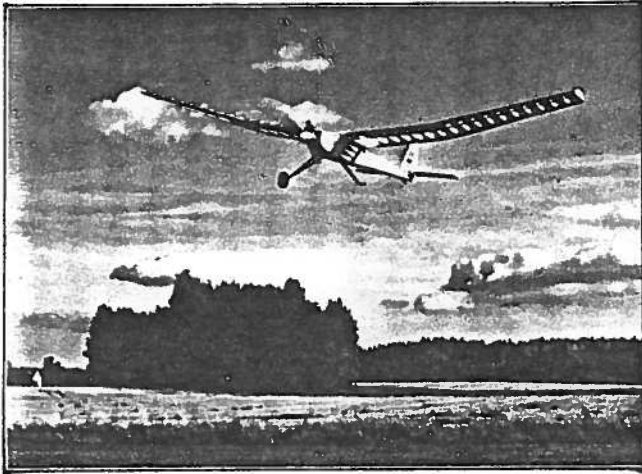

Leijons Butterfly som tappat
babords hjul...



Unge herr Leijon försöker
heroiskt sätta tillbaka hjulet
under flykt.

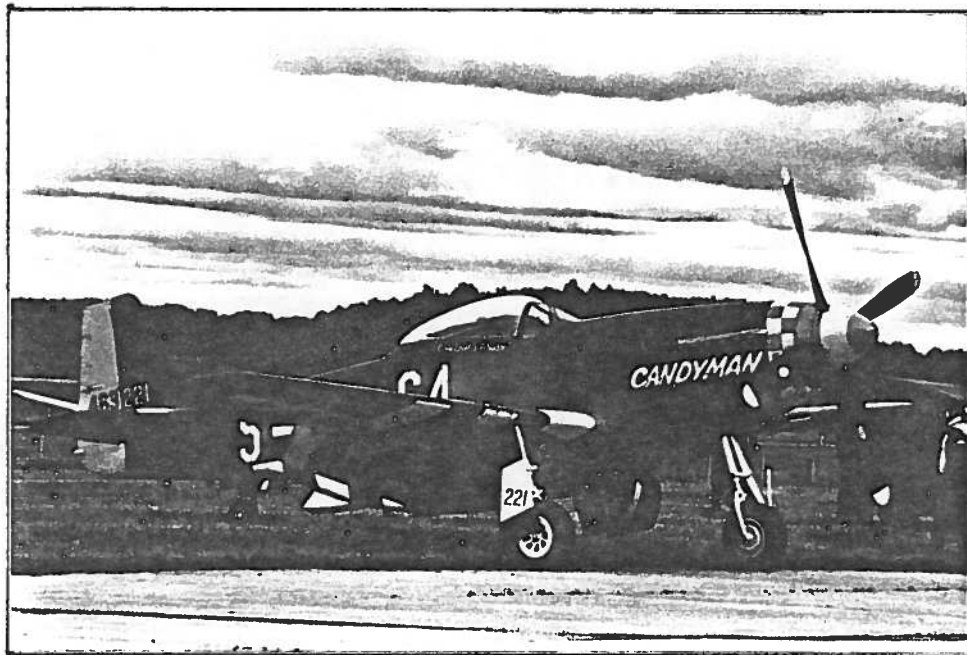

MMMM...Mustang! Från uppvisningen på Hässlö, Västerås,
i juni 1985.

ÅRS- MÖTET

Årsmötet avhölls den 25 januari ute i Arnö under sedvanliga solenna former. Avrapporteras här i form av tjusiga protokoll och halvtaskiga bilder!

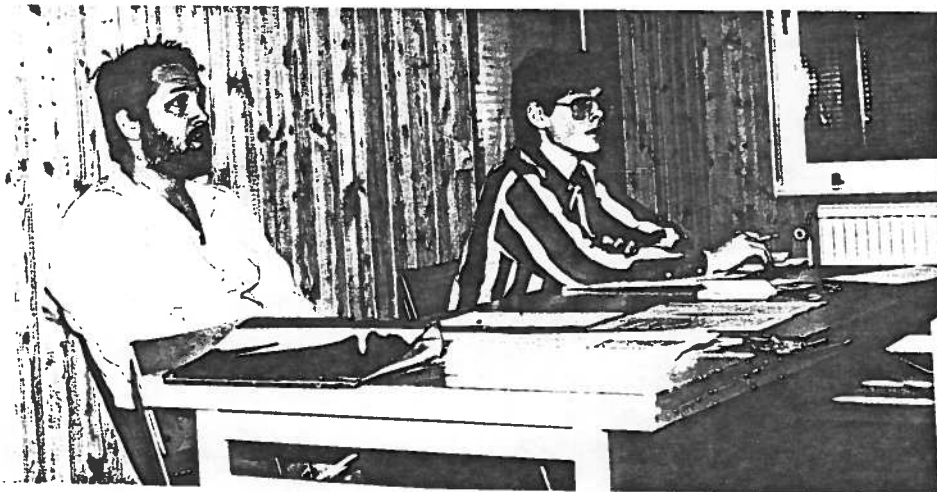

Hans Majestät Ordföranden Calinge och Hans Högvördighet Sekreteraren Ulrik leder förhandlingarna. Det lönar sig att vara funktionär i NMK - man får ståtliga titlar!

Det gångna verksamhetsåret har inneburit några viktiga förändringar för NMK:s del, bla det nya fältet vid Brandholmen som Nyge Aero har upplåtit för vår verksamhet. Det skulle visa sig att detta blev en stor tillgång. Vår fina klubbtidning som tidigare tryckts på annan ort, har vi själva övertagit tryckningen av. Den delen hade ej klarats utan initiativ från aktiva medlemmar.

Dessutom har ombyggnaden av hamnlokalen startat om än något trevande i inledningsskedet.

Klubbens medlemmar har som vanligt visat sin skicklighet på tävlingar runt om i landet och NMK börjar bli ett välkänt namn.

Medlems antalet har stabiliserats och vi har fn 94 totalt varav juniorer 49, seniorer 45.

Storsatsningen under året var naturligtvis om i skala. Där skulle Nygefältet visa sig perfekt. Tävlingen genomfördes med bra vnr trots växlande vindar och sol ena dagen, samt regn andra dagen.

Uppskattningarna av arrangemanget tog aldrig slut och alla inblandade då även Norrköpings klubben skall ha stort Tack.

Stöttestenen under året har varit fältskötseln på Radiolanda, flera förslag och alternativ har granskats . Beslut i detta måste tas under våren 86. Vad gäller Brandholmen har tillstånd för 1986 erhållits.

Nyköping 15/1. 1986

Ordförande Ingemar Lindberg

Protokoll från årsmöte med Nyköpings Modellklubb 1986-01-25

1. Mötet öppnades av Cal-Inge Lindberg, som hälsade välkommen.
2. Cal-Inge valdes till ordförande för mötet.
3. Ulrik valdes till sekreterare för mötet.
4. Thomas Leijon och Peter Nahlbom utsågs till justeringsmän.
5. Mötesdeltagarna ansåg att mötet blivit i behörighet utlyst.
6. Dagordningen godkändes av mötesdeltagarna.
7. Föregående årsmötes protokoll godkändes av mötet.
8. Cal-Inge föredrog verksamhetsberättelsen för 1985, vilken godkändes av mötet.
9. Revisionsberättelsen föredrogs av revisor Sten Wiedling.
10. Styrelsen beviljades ansvarsfrihet av mötet.
11. Styrelsen samt funktionärer fick följande sammansättning 1986.

Ordförande	Cal-Inge Lindberg	1 år kvar
V. ordförande	Ingvar Claesson	nyval 2 år
Kassör	Christer Landberg	1 år kvar
Sekreterare	Ulrik Rohne	1 år kvar
Flyg	Thomas Leijon, Christer Svensson, Fredrik V.	
Kontaktman bil	Johan Madre	
Klubbmästare	Brynolf Nordström	
Red NMK-nytt	Gösta Leijon	
Revisorer	Karl-Olof Karlsson, Sten Wiedling	
Valberedning	Björn Enell, Fredrik Vrang	
Anl. Radiolanda	Rolf Annerstedt, Peter Nahlbom	
Hamnlokalen	Bengt Höglund	
- 11.5 Ordf. Cal-Inge Lindberg, kassör Christer Landberg samt sekr. Ulrik Rohne utsågs att ha teckningsrätt vad gäller postgiro, bankärenden och värdeförsändelser.
12. Mötet enades om följande medlemsavgifter för 1987.
Junior 50:-- , Senior 150:-- , Familj 175:-- , Ständig 1500:--

13. Inga motioner hade inkommit till mötet.
14. Klubblokalen vid hamnkontoret.
Gunnar Nyman utsågs till "arbetsledare". Arbetet som startade så smått -85 är planerat att återupptas 19-20 april, därefter kommer onsdagskvällar att vara fasta arbetsdagar.
15. Gräsproblemet vid Radiolanda kan nu anses vara löst. Mötet hade två alternativ att välja mellan, att klubben köper en egen klippare eller lejer ut klippningen. Mötet fann det billigare om klubben hade en egen klippare. Styrelsen fick i uppdrag att anskaffa bästa möjliga klippare till lägsta möjliga pris. Tre personer utsågs att ansvara för att gräset är klippt mot ersättning, Peter Nahlbom, Ulrik Rohne, samt Fredrik Vrang.
16. Övriga frågor.
På Bengt Höglunds förslag enades mötet om att införskaffa skottkärra och spadar till Radiolanda.
Klubben har prenumererat på den engelska tidningen RCM&E.
På Roffas förslag byter vi nu prenumeration till den bättre amerikanska tidningen Model Airplane News (MAN).
17. Tid för nästa årsmöte blir som vanligt sista lördagen i januari.
18. Mötet avslutades.

Vid protokollet:

Ulrik Rohne

Ulrik Rohne

Justeringsmän:

Thomas Leijon

Thomas Leijon

Peter Nahlbom

Peter Nahlbom





Sven Olsson mottager förstapriset i rebustävlingen ur
tillskyndarens, Ingvar Claesson, hand. Minns du rebusen?
Den fanns i förra numret av NMK-Nytt och löd så här:

S er llllll S er no na

Här får du nu rätt svar:

Du ser: ett slags små l mellan två stora S med
er i sig tu no

Alltså: "Ett slagsmål mellan två stora smeder
i Sigtuna"

mycket enkelt (Sött. anm)
/CLA



Betala NU din årsavgift i NMK. Den är som följer:

JUNIOR (t o m året du fyller 17)	45 kr
SENIOR	100 kr
FAMILJ (inga åldersgränser uppåt eller nedåt).....	135 kr
STÄNDIG MEDLEM	1.000 kr

SMFF-anslutning ingår automatiskt för ungdomar som fyller högst 25 år 1986. Övriga som vill SMFF-anslutas (obligatoriskt för alla som skall tävla exempelvis på Barkarby eller SM) skall betala in 100 kr extra när de betalar sin medlemsavgift.

In med barna i NMK. Kommunalt aktivitetsbidrag utgår för medlemmar 0-25 år. Anmäl dina spenabarn som medlemmar. Utnyttja möjligheten till familjeansökan för 135:-.

POSTGIRO §&)) §) - åtminstone på min skrivmaskin, om man glömmet släppa upp den där knappen till vänster. Vi försöker igen: Postgiro 36 99 39-4. Bravo!