

# NMK NYTT

## Nyköpings Modellklubb



Redaktör:  
Gösta Leijon

APRIL 1985

Nr 1, årgång 12

Tidskrift för laminära strömningar i tiden samt snyggt inunder.

STORA  
VÅRNUMRET  
med bl.a.

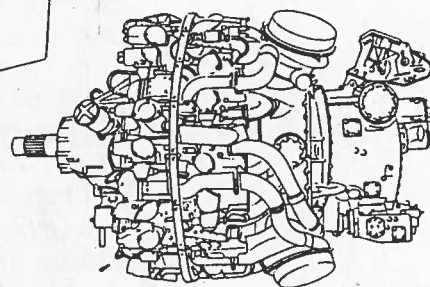
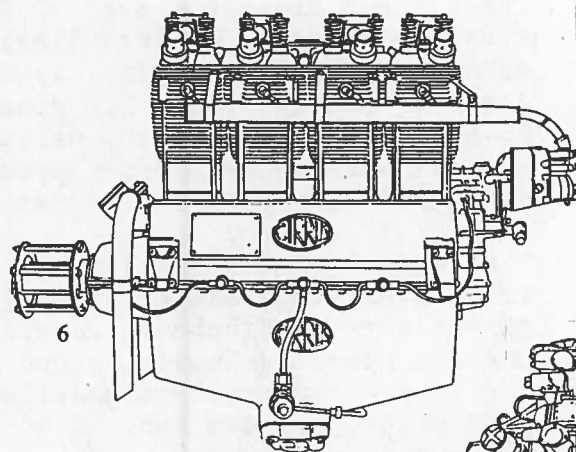

VÅRA RUTTER:

VÅR FÖRSTA SM-TÄVLING:

BILEN SOM BARA GICK BAKÅT:

TÄVLINGSKALENDER:

ÅRSMÖTESPROTOKOLL:

SENASTE NYTT I FÄLTFRÅGAN (som bilaga:)

m.m.

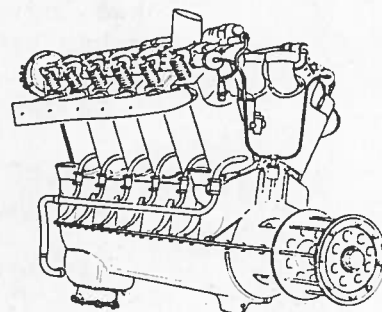
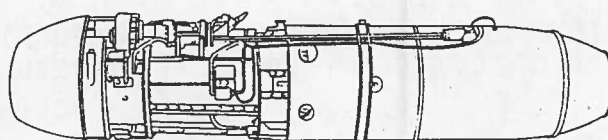
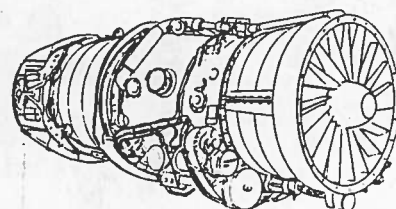
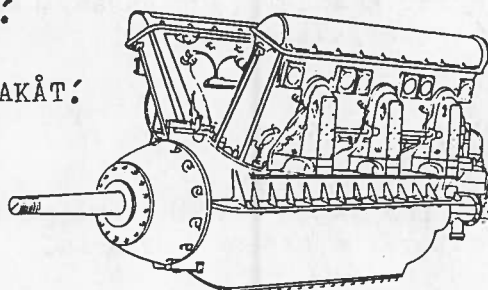

# VÅRA RÖTTER!

De följande två sidorna är kopierade ur en stor och tung bok, ett riktigt praktverk, som heter Svenskt flyg och dess män, tryckt 1940. Min pappa köpte det i den försvarsvänliga anda som rådde vid den tiden, utan att han var särskilt flygintresserad. Men så gjorde man på den tiden. Köpte böcker, försvarsobligationer och gick Riksmarscher. De av oss som är över 50 minns det säkert.

I denna bok avhandlas dåtidens alla flygklubbar i Sverige. Och där hittade jag Kondoren, en föregångare till NMK av allt att döma. Eftersom det på den tiden handlade mer om Falköping än om Nyköping för min del skickade jag kopior till Brynolf Nordström och Ingvar Claesson för eventuella kommentarer. Brynne skriver:

"Dr Brundin var överläkare på psykiatriska sjukhuset. Han dog för ett par år sedan, över 90 år gammal. Beträffande Sven Forsberg förstår jag ingenting; han tillhörde ju Linköpingseskadern. Han kom väl till Nyköping 1942-43 som kadett. Jag tror han blev pilot hos Missionsflyg och flög DC-3 SE-APG. Man satte samband mellan APG och Apostlagärningarna, men det var nog mera ödets nyck, tror jag. Sven Forsberg är nu i SAS. Men kanske är det inte samma kille.

I alla fall kommer jag ihåg en tävling som jag åkte till från Nävekvarn i akt och mening att lära något. Den hölls på gårdet norr om Lindbacke, invid en lada som stod mitt på fältet och som numera är horta. Någon tävling blev det knappast. Där fanns bara tre-fyra modeller av olika typ. Ett litet segelplan minns jag, det hade ca 50 cm spännvidd. En sak som imponerade på mig var en gummimotorkärva, Cirrus. Den var klädd med ljusrött siden, och det hade jag aldrig sett tidigare. Killen som följde den var mycket elegant i golfkostym, slips och gymnasistmössa. Dessa mössor var följande mycket vanliga bland de närvarande. (Jojmensan - se bilden på Kondorstyrelsens medlemmar. GL:s anm.)"

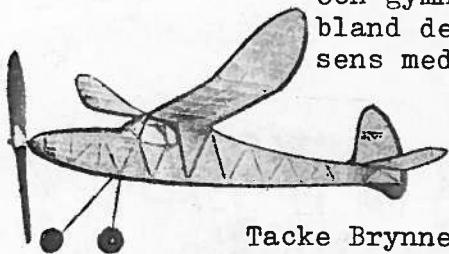

Tacke Brynne, för detta första viktiga bidrag när NMK-Nytt nu tar upp Nyköpingsmodellspörtens historia.

Också Ingvar har hört av sig med mycket intressanta funderingar, men han ber att få återkomma när han forskat vidare.

NU GÅR BUDET TILL ER ALLA NMK-ARE:

HAR DU (ELLER DIN MAMMA/PAPPA/FARFAR/MORMOR) NÅGRA HÅGKOMSTER AV KONDOREN OCH DESS MÄN? HÖR DÅ AV DIG TILL REDAKTÖREN.

Gör det.

## MODELLFLYGKLUBBEN KONDOREN

**K**LUBBEN BILDADES PÅ HÖSTEN 1935 på initiativ av doktor Otto Brundin. Medlemsantalet var vid starten c:a 15. Klubben förde till en början en tämligen anspråkslös tillvaro i en källarlokal, tillhörande en av styrelsemedlemmarna, och de resultat, som uppnåddes av medlemmarna, voro synnerligen blygsamma. Våren 1937 fick emellertid klubben ett kraftigt uppsving genom att en modellflygutställning anordnades, som blev rätt livligt besökt. Detta år lyckades också två av medlemmarna kvalificera sig till finalen i FIB:s rikstävling. Klubbmästerskapet samma år bjöd icke på några fenomenresultat, men trots detta beslöts att inbjuda M.F.K. Vingarna, Stockholm, till en vintertävling i februari 1938. Häri segrade emellertid gästerna så pass överlägset, att endast ett pris tillföll Kondoren. Vid en därpå följande tävling i Stockholm tog emellertid Kondoren genom C.-E. Larsson en smula revansch genom att hemföra ett första och ett tredje pris i klasserna C 2 och B 2. I detta års uttagning till FIB:s rikstävling uppnåddes flera goda resultat, och två representanter kunde även detta år uttagas.

Även 1939 hölls en vintertävling, till vilken alla Sveriges modellflygare voro inbjudna. Denna gång blev dock ej den stockholmska överlägsenheten fullt så stor som föregående gång, utan Kondoren belade första och andra plats i klass

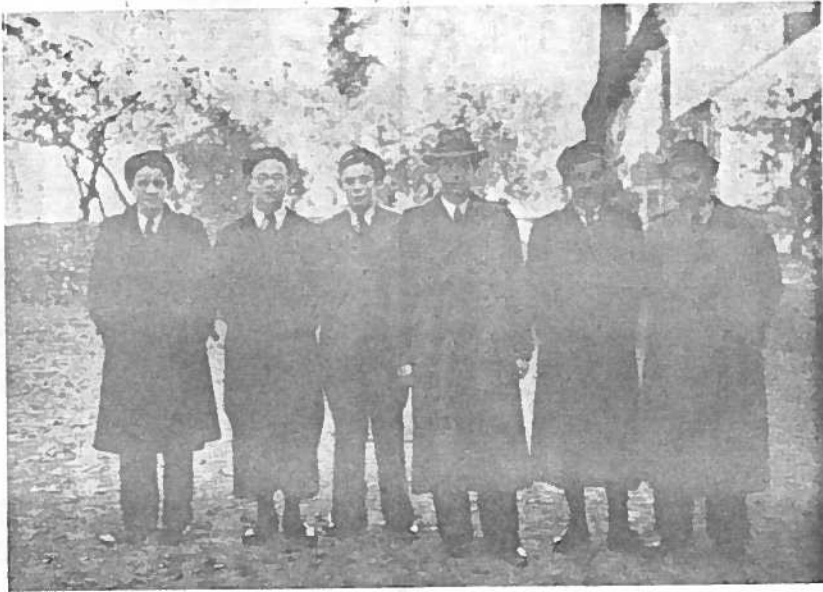

*Styrelsen 1939*

Fr. v.: Sekreteraren T. ÖSTERGREN, v. sekt. O. RÅDSTRÖM, kassören F. STENBERG, åldersmannen, lektor S. SOLDERS, v. ordföranden C.-E. LARSSON och ordföranden G. SOLDERS. Ingenjör E. Fejmert är även åldersman

C 2 genom Larsson och Sven Forsberg. Vid en därpå följande vintertävling, som ägde rum i Stockholm, blev ordningen omvänd, i det att Forsberg segrade med en medeltid av nära 3 minuter, under det att Larsson denna gång placerade sig på tredje plats. Vid modellflygklubben Aeros tävling i Katrineholm dominerade sedan nyköpingsflygarna och segrade i alla klasser, där de deltog. Sin under de första 4 åren största seger vann dock Kondoren vid 1939 års SM i modellflygning, där Carl-Eric Larsson lyckades hemföra segern i klass C 2.

Medlemsantalet är 26, varav 2 seniorer och 24 juniorer.

Klubbens hemort är Nyköping.

Klubben kommer sannolikt vid årsskiftet 1939—1940 att ingå i den under bildande varande Södra Sörmlands Flygklubb.



# BJÖÖRNS

■ CYKEL ■ HOBBY ■

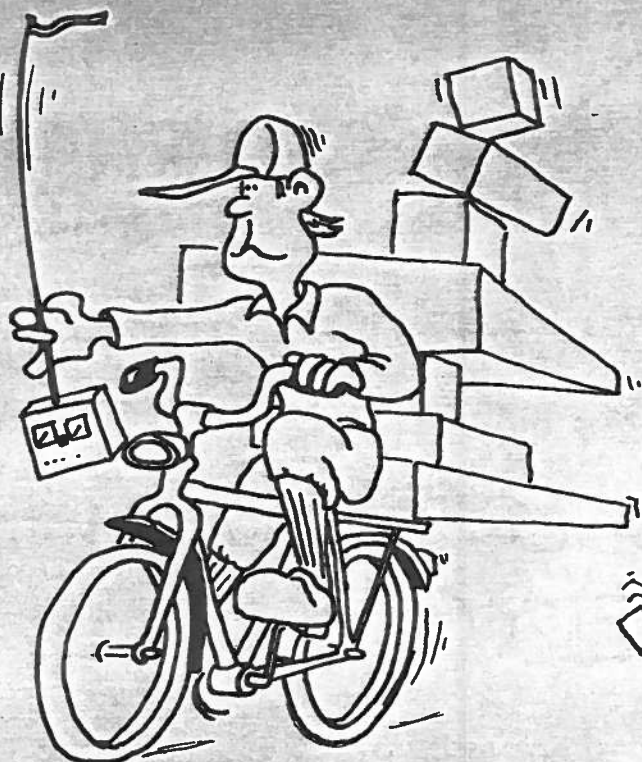

Den välkända cykelaffären utvidgar med  
**HOBBYARTIKLAR**  
stort sortiment:

OS-motorer - endast det bästa är gott nog. De vanligaste finns i lager, resten tas hem på beställning. Flygbyggsatser - bl a Pilot - Balsa - Glödstift - Nylon - Solartex - Bränsle - RC-bilar: Minicars program, Serpent. MRC, Rockin City m fl. MULTIPLEX RADIO - som sagt, endast det bästa är gott nog. JR RADIO - Propellrar finns hemma, och mycket annat...och det som inte finns på hyllan fixar jag fram på kort tid. VÄLKOMMEN!

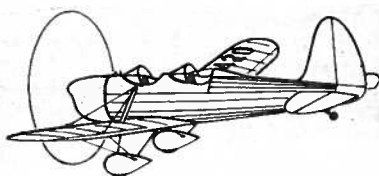

**BJÖÖRNS**  
■ CYKEL ■

Blommenhovsv. 12, 611 39 Nyköping  
tel. 110 83

Goda råd: torsd 15.30 - 17.30  
fred 14.30 - 17.30

Övr. tider Vard. 9 - 18  
Lörd. 9 - 12



# Meddelanden från Förbundet

Material till "mitt"-sidorna insändes alltid direkt till SMFF:s exp, Box 10022, 600 10 Norrköping

Du såg väl...

Verksamhetsår	Antal flyg	Antal tävlingar	Antal medlemmar	Antal klubbar	Antal flygfartyg	Antal flygfartyg per medlem	Antal flygfartyg per klubb	Antal flygfartyg per tävling	Antal flygfartyg per klubb	Antal flygfartyg per tävling	Antal flygfartyg per klubb
1983	13.3	(3.30.8)	33.4	3.33.3	3.42.2	3.42.5	4.07.5	4.16.5	3.56.4	4.07.6	10.46.9
1984	12.3	(3.43.1)					4.05.0	4.24.8	4.46.0	(3.56.5)	4.04.6
1985							4.07.2	4.14.3	4.53.0	4.59.0	11.52.5
											17.10.6
											12.37.1
											12.37.3
											12.45.7
											30.00.0
											30.00.0

TÄVLINGSKALENDFER RADIOFLYG 1983 SKALA	ARRANGÖR	PLATS	PONTAKTMAN
1. 1-2.6	Skalaflygarna	A02R Stockholm RPK	Backarby Olle Eriksson 08-260539
2. 8-9.6	F4C, Pop	W07R Siljansbygdens RPK	Bengt Kjellström 073-34618
3. 15-16.6	Pop	#14R Tidholms MFY	Diagnångarna Lekeånd Stacklunda
4. 29-30.6	F4C, Pop	L132 RPK, L132R	Anders Gustavsson 0507-14032
5. 3-4.8	F4C, Pop	A011 Lidingö RPK	Björne Gunnarsson 047-76709
6. 20-25.8	F4C, Pop UT F4C	N002 HF-klubben Halmstad	Agne Engman 0510-25866
7. 31.5-1.9	F4C, Pop	P071 Gråbo MFY	Kurt Lenné 035-37067
8. 14-15.9	F4C, Pop UT F4C SM F4C, POP	D01R Norrköpings MFY E142 Norrköpings RPK	Gunnar Tiselius 0302-42422 Norrtälje 011-140055

## 14-15 SEPTEMBER ÄR VI MED OCH ARRANGERAR EN SM-TÄVLING I SKALAFLYG!

Som framgår av klippet ur Modellflyg-Nytt arrangerar vi tävlingen tillsammans med Norrköpingsklubben. Boka in de dagarna i din almanacka redan nu! Vi skall hjälpas åt att göra den tävlingen till en av de bästa och festligaste i Sverige i år, inte sant! Ytterligare detaljer kommer under sommarens lopp. Men en sak är klar redan nu. Vi kommer att behöva massor av funktionärer. Och naturligtvis skall ~~XX~~ många av oss i NMK tävla. Så pumpa hjulen och ladda ackarna, Calle och Pära och Christer och Anders och Tmpa och Fredrik och Christer och Ulrik och Björn och alla ni andra!

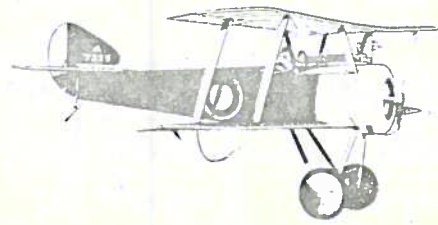

- Blev du ihågkommen i din mosters testamente?  
- Antagligen. Jag fick inte ett öre.

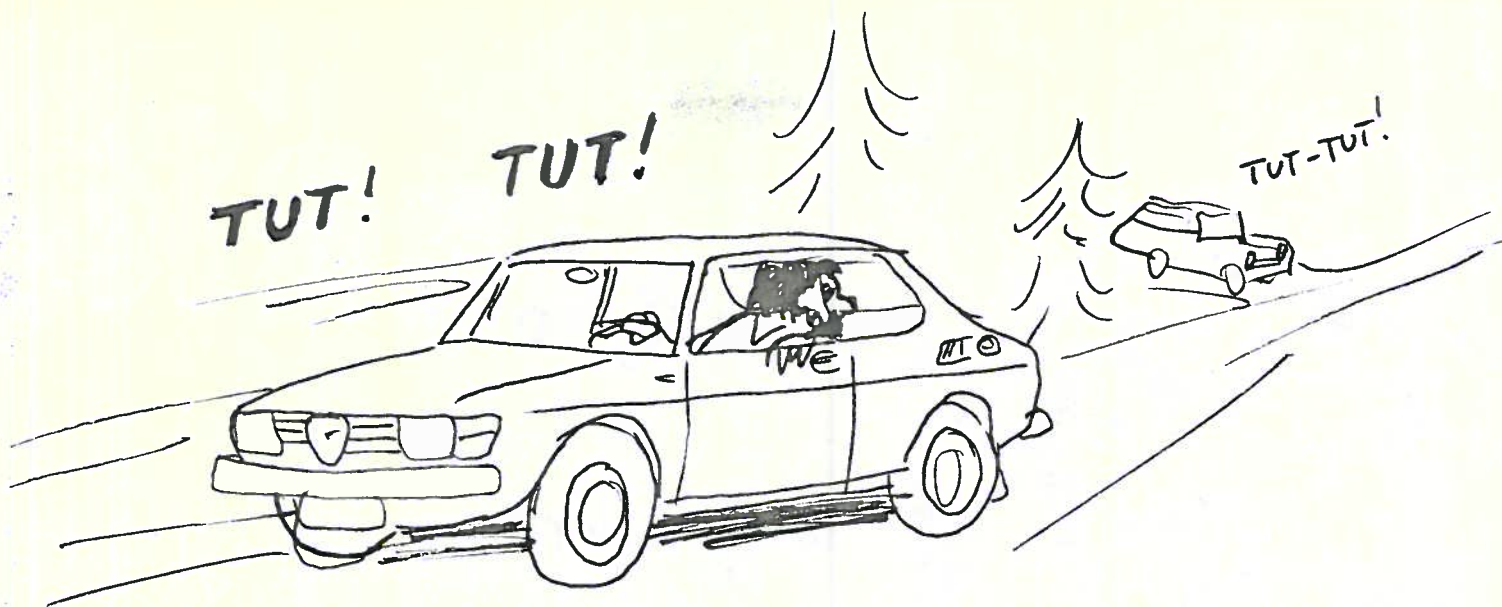

Bilen som bara kunde gå bakåt.

DET VAR EN GÅNG vid ett modellflygfält, kallat Radiolanda, en bil som bara kunde gå bakåt. Närvarande vid tillfället var Calinge, hans brorsa Johnny och några till. Calle hade lånat ut bilen till Johnny för en kortare tur i trakten. Vid återkomsten låste Johnny bilen mycket ordentligt, med växelspaken låst i backläge som nödvändigt var på modellen i fråga, och åkte i en annan bil till sitt jobb. Missen var att han glömde återlämna nyckeln. Nu var goda råd dyra. Pära och jag beslöt i alla fall att åka iväg och försöka få tag på Johnny. Detta misslyckades, så vi beslöt att återvända till fältet. När vi kommit ett stycke sa Pära: Det skulle inte förvåna mig om vi snart får se en bil som backar. Jo, mycket riktigt. I höjd med Larslunds plantskola kom det en bil som verkade bakvänd. Calle hade tjuv-kopplat bilen och dragit i väg på backväxeln. Han var inte på sitt soligaste humör när han klev ur. Vi föreslog att bilen skulle parkeras och hämtas vid ett lämpligt tillfälle. Calle föredrog dock att fortsätta framåt, förlåt bakåt.

Efteråt berättade Calle att det hade gått åt en hel del tutande i gatukorsningarna - från folk som inte förstod att en bil kan behöva färdas baklänges och på fel sida. Alltnog, bilen återkom så småningom till Lilla Lutande Huset vid Kyrkogatan. Historien förtäljer inte om Agneta hade några kommentarer.

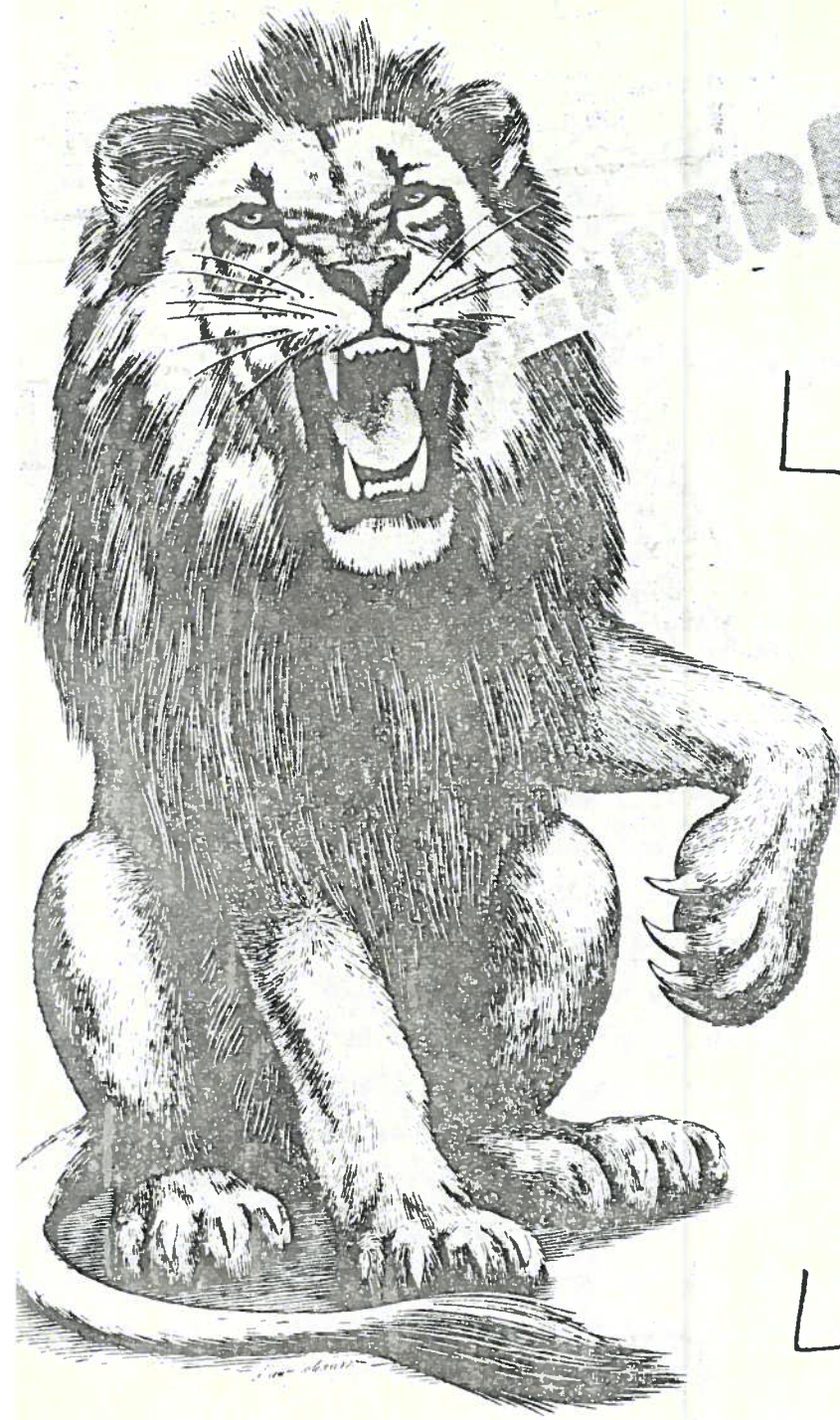

RRRRRRRRRR

LYSTRING

ALLA

NMK-

ARE!

Lions ger oss chansen  
göra fin modellpropagan-  
da den 28 april!



Bengt Höglund, som sköter kontakterna mellan oss och Lions Club vad gäller detta arrangemang, meddelar att förberedelserna fortskrider i snabb takt och att i skrivande stund (6 april) programmet ser ut som följer:

- RADIOSTYRDA BILAR: Lennart Björn & Co stället upp med bilar och kör ett tiotal varv.
- ELFLYG OCH SEGELFLYG: Per Nordström, Bengt Höglund och Rolf Annerstedt dansar på slak lina.
- MOTOREFLYG: Ulrik Rhone och Christer Landberg håller på och kokar ihop något alldeles extra. Formationsflygning? Rök över neijden? Fallskärms-tappning? Den som kommer dit får se!
- ANTOgyRO: Anders Andersson och Tomas Leijon gör så gott de kan...
- HELIKOPTER: Per Nordström kommer - oavsett utgången - att erhålla Carnegiemedaljen för visad tapperhet vid räddningsoperation med helikopter.
- LINSTYRT: Oxelösunds Modellflygklubb, Sverigebäst på lina, kör combat.
- BÅTAR: Ulf, Arne, Kurt och Åke kör en omväxlande regatta på sjön sedan vi flugit färdigt på landbacken. Första pris är ett **båd** i Stadsfjärden. Gissa om det kommer att seglas sakta...
- UTSTÄLLNING: Har du en intressant modell av någon sort som du vill ställa ut - gör det!
- SPEAKER: Calinge Lindberg - Sveriges bästa!

Obs! Pilotmöte den 21 april.

Alla som skall delta - framför allt flygarna - kallas till briefing söndagen den 21 april kl 10 vid klubblokalen Hamnkontoret för genomgång av program, frekvenser, samband samt inte minst säkerhetsdetaljer med tanke på publiken.

Har du några frågor - kontakta Bengt Höglund!

FUNKTIONÄRER BEHÖVS - ANMÄL DIG TILL BENGT!

PUBLIK BEHÖVS - KOM SOM DU ÄR! OCH APPLÅDERA I ETT KÖR!

Karta på nästa sida →

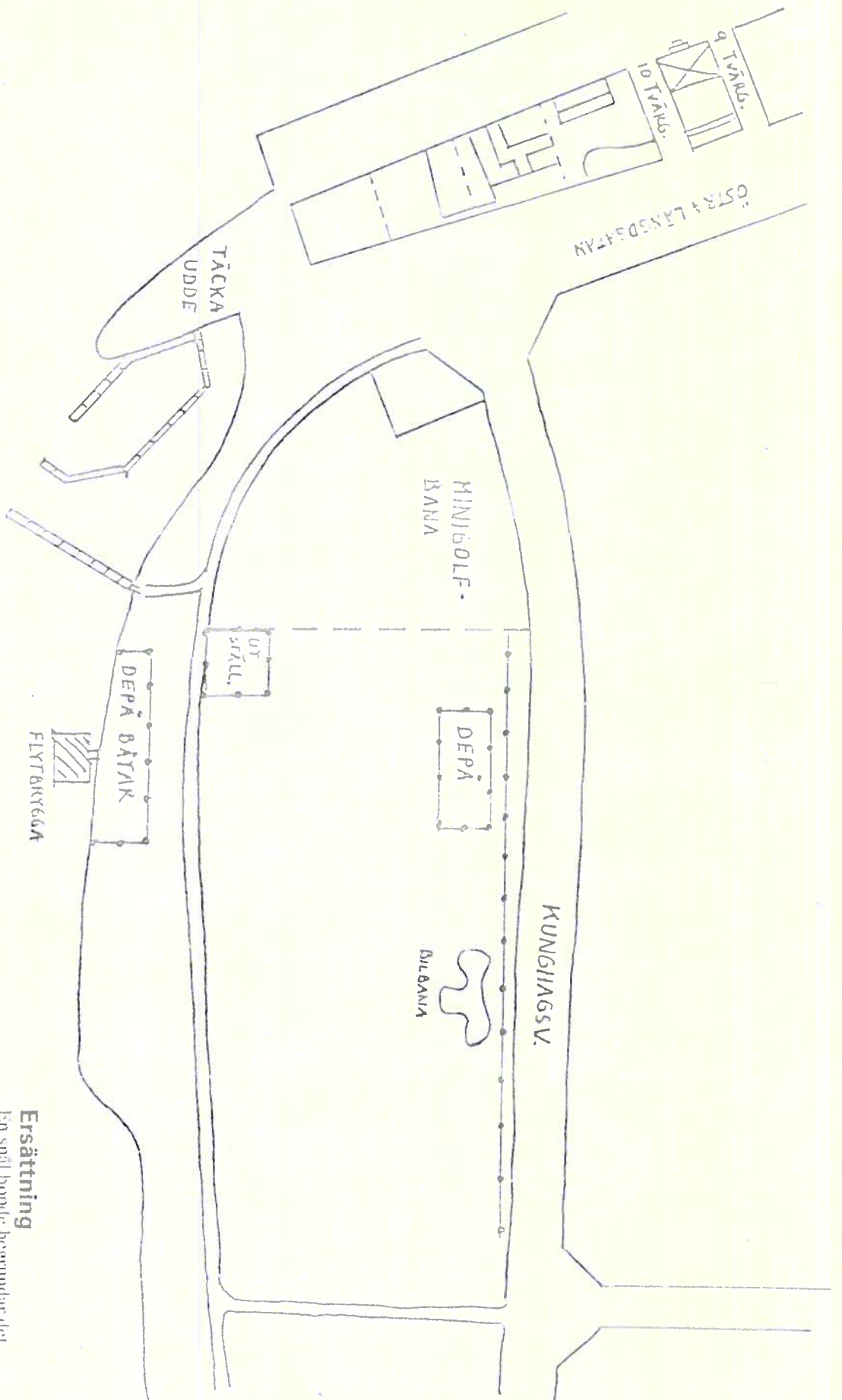

AVSPÄKKNINGAR

SKALA 1:2.000

### Ersättning

En snål bonde begrundar det faktum att dottern rymt, bortförd fönstervägen från sitt sovrum.

— Jaha du Anna, säger han. Vi har visserligen förturat en dotter, men i stället fick vi en förbaskat bra steger.

# TÄVLINGS- KALENDER 85

11-12 maj	KM radiostyrda segelplan
25-26 maj	Skalamönstring inför Barkarby helgen därpå
1 - 2 juni	Barkarbytävlingarna
15-16 juni	Limbo Radiolanda x/
29-30 juni	Hangarfartygslandning Radiolanda x/
27-28 juli	Sjöflygmeeting
10-11 aug	Limbo Radiolanda x/
24-25 aug	Hangarfartygslandning Radiolanda x/
14-15 sept	Skala-SM; vi arrangerar
21-22 sept	KM radiostyrda motorplan Radiolanda
5 - 6 okt	Aresti-tävling Radiolanda x/
?	Helikopter+Autogyro-meeting

x/ = Startavgift 5 kr, att erläggas kontant i förväg.

## FÖR TÄVLINGARNA GÄLLER:

- o Överflygning av depå och stuga leder till diskning av momentet
- o Utelandning kostar 5 kr. (utanför dikena eller vägen eller gränsen i väster)

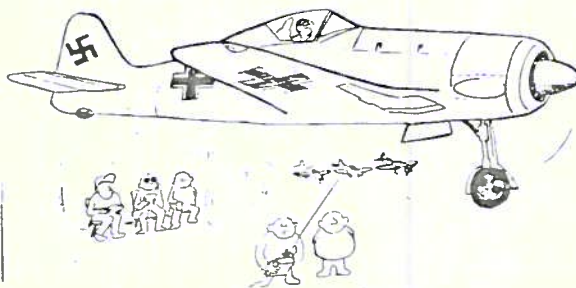

Protokoll från årsmöte med medlemmar i Radioklubb den 25 jan. 1986.

1. Mötet öppnades av Cal-Inge Lindberg, som höll ett ordligt och välkomnande tal.
2. Till en ledare för Radioklubben valdes Cal-Inge.
3. Till sekreterare för mötet valdes Ingemar Gustavsson.
4. Först på ordningsdagens föredrag höll ett föredrag om Radioklubbens verksamhet.
5. På fråga om någon medlemstjänst hade mötet beslutat att behålla det vilka tjänsterna, som fanns tillgängliga för deltagarna fastställdes.
6. Styrelsens verksamhetsberättelse för -84 föredrogs av Cal-Inge och godkändes av mötet med justering av att från kommunen begärda anslag ännu ej beviljats.
7. Föregående årsmötets protokoll godkändes av mötet.
8. Revisorernas berättelse föredrogs av revisor Sten Wiedling.
9. På rekommendation och fråga beviljades styrelsen ansvarsfrihet av mötet.
10. Styrelsen fick efter val följande sammansättning för 1985.

Ordf.	Cal-Inge Lindberg	nyval på 2 år
V. ordf.	Bengt Höglund	1 år kvar
Kassör	Christer Landberg	nyval på 2 år
Sekr.	Ulrik Rohne	nyval på 2 år

Sektionsledare och funktionärer.

Flög	Anders Andersson, Rolf Annerstedt, Thomas Leijon.
Kontakman bil	Johan M. re
Klubbmästare	Brynolf Nördström
Red. WKX-nytt	Gösta Leijon
Revisorer	Karl-Olof Karlsson och Sten Wiedling
Valberedning	Rolf Annerstedt och Anders Andersson
Anl. Radiolanda	Peter Nahlbom och Rolf Annerstedt

11. Motioner. Inga motioner hade inkommit till årsmötet.
12. Förslag vid mötet.  
Ordf. Cal-Inge Lindberg, kassör Christer Landberg samt sekr. Ulrik Rohne utsågs att ha teckningsrätt vad gäller postgiro, bankkredit samt värdepappersförändelser.

13. Medlemsavgifter för 1986:

Efter diskussion enades mötet om följande medlemsavgifter för 1986.

Junior 45:- Senior 100:- Stånd medl. 1000:- Familjeansluten 135:-  
Med skärpa ansåg mötet att uteländning på Radiolanda skall belasta  
veceberörande uteländare med kr 5:-

15. Övriga frågor.

Eftersom NMK med all sannolikhet får använda NYGG-fältet i framtiden är det mest värt att bygga eller ställa dit någon form av klubbhus. Styrelsen fick i uppdrag att studera frågor beträffande NYGG.

Så återkom den ständiga solgen och gräsklipparen på Radiolanda skall stå "färdig" enligt vad till. Rolf och Peter fick i uppdrag att göra service och eventuella reparationer på den.

NMK har sökt och fått ett hyggligt svar av Nyr. kommun för läsa köstnader av klubblokaler vid hamnen. Mötet bestämde, att igångsättandet av ombyggnaden skall börja 2-3 mars -85.

Vad gäller lokalen vid hamnen, har NMK uppenbarligen betalat dubbla elräkningar. Bengt åter sig att ordna med tillräckligt goda.

Till NMK har inkommit förslagen om vi kan åta oss att arrangera UJ och EM i skånska. Mötet bestämde att NMK skall arrangera tävlingarna. Arbetsgrupp härför tillsattes. Thomas, Anders och Rolf valdes för uppdraget. Tävlingarna avses gå 14-15 sept-85.

Anders och Rolf uppdrogs också att ta fram tävlingskalender för NMK 1985.

Cal-Inge föreslog att vi skall ta upp den gamla traditionen att dela ut plaketter och priser till klubbmästarna.

16. Mötets avslutande.

Inga fler frågor fanns varför ordf. Cal-Inge tackade för denna gång. Han framförde också ett tack för det gångna verksamhetsåret och önskade ett gott fortsatt modellår 1985. Flera laddade med filmfriskningar och "macker". Thomas laddade med filmer bl. a. från Barkarby. Han föreslog filmerna med kommentarer på ett inspirerande och trevligt sätt.

Till sist: protokollförelaren CLA avslutar nu sin officiella verksamhet som sekr. och tar härmed friheten att säga ett stort TACK till alla som jag haft nöjet att jobba ihop med. Men.... sagde protokollförelaren är alltid beredd att hoppa in och hjälpa till där det kan behövas. Kvaddandet fortsätter dock som brukligt är.

Vid protokollet: Ingvar Claesson

Justeringsmän:

Gunnar Nyman

Thomas Leijon

